

Схема сборки ГТ «Марсель»

Витрина 600 (ГТ. 0136. 301)

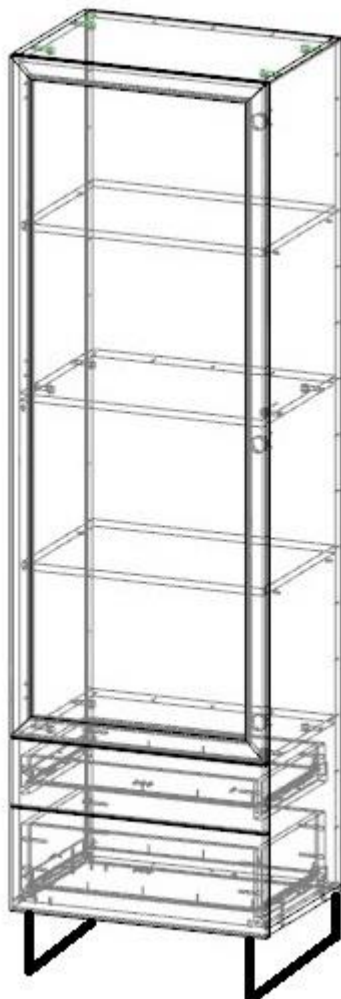

Обращаем Ваше внимание! Оттенки цветов рисунков и материалов (ЛДСП, Пленка ПВХ, отделка и др.), могут отличаться от рисунков каталога, изображений на сайте, а также при комплектации изделий из разных партий.

Правила эксплуатации корпусной мебели

1. Рекомендуемая температура воздуха +10 °С - +25 °С.
2. Рекомендуемая относительная влажность 65 ± 15%.
3. Не допускать прямого воздействия солнечных лучей на мебель.
4. Мебель не размещать вблизи отопительных приборов, сырых и холодных стен.
5. Нельзя использовать для чистки поверхности абразивные материалы.
6. Не допускать попадания на мебель горячих предметов (утюги, посуда с кипятком и пр.)
7. Во избежание опрокидывания, мебель должна быть надежно прикреплена к стене. Для крепления к стене используйте крепёж, подходящий для материала стен Вашего дома.
8. Не разрешайте детям виснуть на дверцах, использовать полки и выдвижные ящики в качестве лестницы. Это может привести к серьезным травмам.
9. Нагрузка на мебель и её части (полки, ящики, сидения и пр.) не должна превышать установленных производителем норм, указанных в инструкции по сборке. Не рекомендуется вставать на мебель, прыгать, подвергать повышенным динамическим нагрузкам. Рекомендуется периодически проверять плотность резьбовых соединений крепления механизмов трансформации и подтягивать их при необходимости.
10. Всегда содержите поверхность мебели сухой. При необходимости, протирайте поверхности мебели сухой мягкой тканью (фланель, сукно, войлок и т. п.).
11. От новой мебели может исходить естественный запах материалов, из которых она изготовлена. Запах может сохраняться в течение 3 – х недель с момента сборки. Для снижения интенсивности запаха рекомендуется протирать мебель тканью, смоченной мягким моющим средством, вытирать чистой сухой тканью и проветривать помещение.

Гарантия:

Предприятие-изготовитель гарантирует покупателю сохранение всех качественных показателей мебели, обусловленных ГОСТ 16371-2014 и ГОСТ 19917-2014, в течение 18 месяцев при соблюдении условий транспортирования, правил сборки, эксплуатации и хранения.

Претензии по качеству и комплектности мебели принимаются в пределах гарантийного срока по месту покупки. Для выполнения предприятием-изготовителем гарантийных обязательств, выявления несоответствий и установления причин их возникновения необходимо сохранить и предоставить:

- 1) части упаковки с наклеенными этикетками, номером партии или ростером (или их фотографии);
- 2) фотографии распечатанных упаковок, где обнаружен заводской брак деталей;
- 3) фотографии узлов, деталей собираемого изделия, если заводской брак обнаружен до сборки и в процессе сборки.

Предприятие оставляет за собой право внесения частичных изменений в конструкцию мебели и комплектующие изделия.

Не являются гарантийным случаем:

Различные повреждения деталей и узлов изделий (бой, сколы, царапины, расслоения, оплавление, набухание ЛДСП и др.), возникшие в результате перевозки самовывозом, самостоятельной сборки, нарушений правил эксплуатации. Замена деталей и узлов изделий, не попадающих под гарантийный случай, производится за дополнительную оплату.

Перечень деталей «Витрина 600»

Наименование	Размер	Количество	№ упаковки
1. Горизонт	568 x 400	1	1
2. Боковая стенка левая	1884 x 400	1	1
3. Задняя стенка ДВП	1892 x 592	1	3
4. Боковая стенка правая	1884 x 400	1	1
5. Полка	564 x 390	2	1
6. Горизонт	568 x 400	1	1
7. Горизонт	568 x 400	1	1
8. Дно	600 x 400	1	1
9. Дверь со стеклом	1517 x 600	1	2
10. Боковая стенка ящика	350 x 70	2	1
11. Задняя стенка ящика	528 x 56	1	1
12. Передняя стенка ящика	528 x 56	1	1
13. Дно ящика ДВП	537 x 350	1	1
14. Задняя стенка ящика	528 x 136	1	1
15. Боковая стенка ящика	350 x 150	2	1
16. Передняя стенка ящика	528 x 136	1	1
17. Дно ящика ДВП	537 x 350	1	1
18. Фасад ящика	600 x 150	1	1
19. Фасад ящика	600 x 230	1	1
20. Фурнитура			5
21. Опоры		2	4

















Примечание:

Мебель изготавливается из ЛДСП I сорта. Возможны незначительные дефекты на невидимых поверхностях деталей.

Перед сборкой:

1. Проверить внешний вид и целостность деталей в упаковке.
2. Претензии по их повреждению принимаются только у изделий без следов сборки.
3. Сохраните упаковку и инструкцию до окончания сборки.
4. Прежде чем начинать сборку убедитесь в соответствии выбранного Вами изделия.
5. Проверьте количество деталей и фурнитуры по перечню.
6. Предприятие – оставляет за собой право вносить некоторые конструктивные изменения, не ухудшающие внешний вид и не влияющие на функциональные свойства изделия.
7. Соблюдайте порядок сборки, приводимый в данной инструкции.
8. Сборку рекомендуется производить с помощью специалиста, так как неправильная сборка может привести к опрокидыванию мебели, что может повлечь за собой ущерб или телесные повреждения.
9. Перемещайте мебель и её детали бережно, слегка приподнимая их.
10. Сборка должна производиться на ровной поверхности.

Фурнитура

А. Еврошуруп x 50  16 шт.	В. Заглушка к евро.  12 шт.	С. Ключ шестигр.  1 шт.	Д. Саморез 3,5 x 16  39 шт.
Е. Эксцентрисамор.  12 шт.	Г. Гвозди  72 шт.	Г. Заглушка для эксц.  12 шт.	Н. Направляющие CUBOWS 647-3035  2к-т.
И. Магнитоотталкив.  1 шт.	Л. Опора мет. 200x360  2 шт.	К. Ручка  2 шт.	Л. Усовая гайка  8 шт.
М. Винт 4 x 35  4 шт.	Н. Саморез 4 x 25  4 шт.		Р. Петля накладная с доводчиком  3 шт.
Р. Полкодержатель  8 шт.	С. Винт 4x20  8 шт.		

Внимание!

Производитель оставляет за собой право не комплектовать наружную и внутреннюю невидимую фурнитуру, а также технологические отверстия заглушками.

Необходимый инструмент для сборки мебели

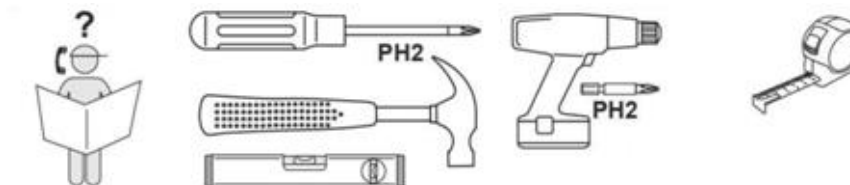

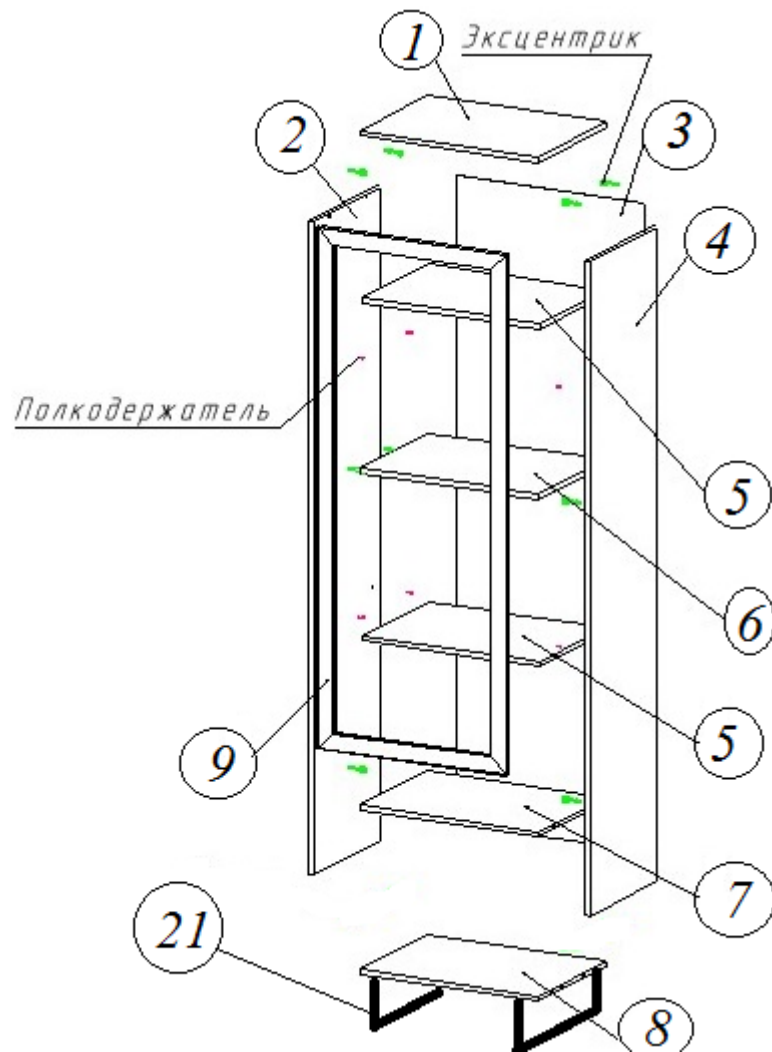

Порядок сборки.

1. Вкрутить стержни эксцентриков (Е) в глухие отверстия на боковых стенках (2, 4).
2. Вставить шайбы эксцентриков (Е) в глухие отверстия на горизонтах (1, 6, 7).
3. С внутренней стороны горизонта (8) в сквозные отверстия $\varnothing 5$ вбить усовую гайку (L).
4. Закрепить направляющие (Н) на боковых стенках (2, 4) саморезами (D).
5. Прикрепить боковую стенку (2, 4) к горизонтам (1, 6, 7) эксцентриками (Е).
6. Закрепить деталь (8) на боковых стенках (2, 4) евровинтами (А).
7. Проверить диагонали и после этого прибить заднюю стенку (3) гвоздями (F).
8. Установить и закрепить опоры (J) на детали (8) саморезами (D) и винтами (S).

ВНИМАНИЕ!!! Во избежание излома в местах крепления металлических опор (ножек) к нижнему горизонту, запрещается:

- производить нагрузку на одну опору в процессе установки изделия в вертикальное положение.
- перемещать изделие не отрывая от поверхности пола.

Схема сборки ящиков со скрытыми направляющими

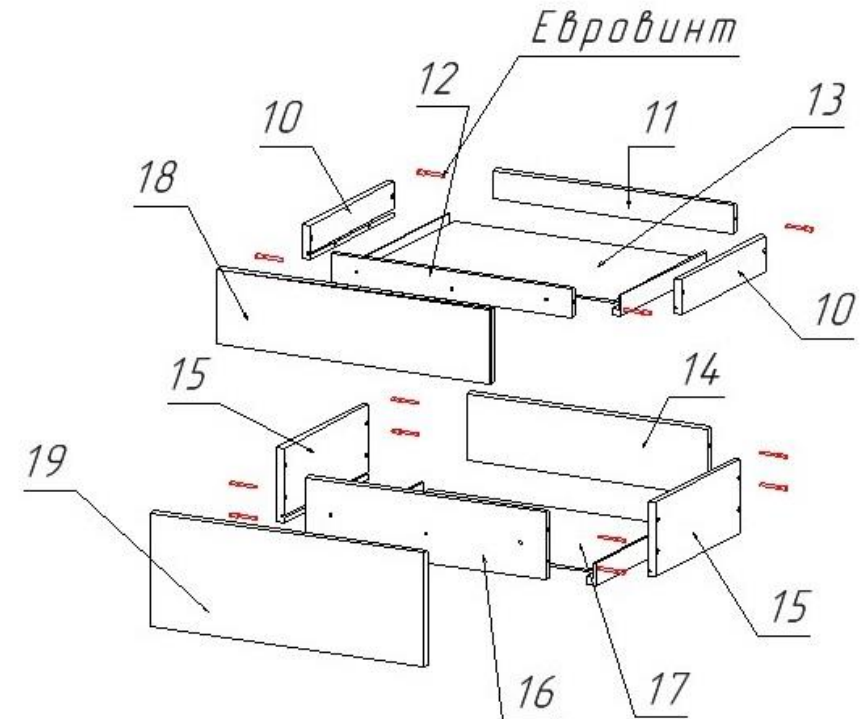

9. Собрать ящик, соединив боковые стенки ящика (10) со стенками (11, 12) еврошурупам (А).
10. Вставить дно ящика (13) в пазы боковых стенок ящика (10) и прибить гвоздями (F) к стенкам (11, 12).
11. Соединить фасад ящика (18) с передней стенкой (12) саморезами (N).
12. Собрать ящик, соединив боковые стенки ящика (15) со стенками (14, 16) еврошурупам (А).
13. Вставить дно ящика (17) в пазы боковых стенок ящика (15) и прибить гвоздями (F) к стенкам (14, 16).
14. Соединить фасад ящика (19) с передней стенкой (16) саморезами (N).
15. Просверлить отверстия $\varnothing 5$ на фасаде ящика (19) через переднюю стенку ящика (16), там где должна стоять ручка (K).
16. Установить и закрепить ручку (K) на фасаде ящика (19) винтом (M).
17. Установить ящик внутри изделия насадным монтажом. Выдвижной ящик под наклоном насаживается сверху на выдвинутые направляющие. В два отверстия на задней стенке выдвижного ящика вставляются задние крюки направляющей. Надавывая на выдвижной ящик, его соединяют с цапфами. Сужающиеся кверху цапфы обеспечивают точность и плотность посадки. Для демонтажа выдвижной ящик выдвинуть до упора, слегка приподнять и снять. Выдвижной ящик фиксируется благодаря установочным цапфам, а точная высота настраивается с помощью регулировочного колесика.
18. Установить в отверстиях боковых стенок (2, 4) полкодержатели (R).

19. Закрепить планки петель (P) при помощи саморезов(D) на боковой стенке (4).
20. К двери (9) прикрепить петли (P) саморезами (D).
21. Прикрепить магнитоотталкиватель(1) на боковой стенке (2) саморезами (D).
22. Навесить на изделие дверь(9).
23. Небольшие отклонения выровнять регулировочными винтами.
24. Установить заглушки (G) в головки эксцентриков (E) и заглушки (B) в головки еврошурупов (A).
25. Установить полки (5) внутрь изделия.

Монтаж направляющих СУВО

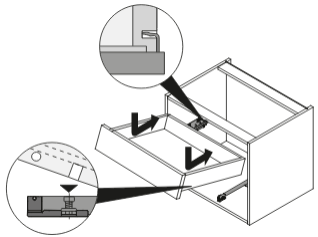
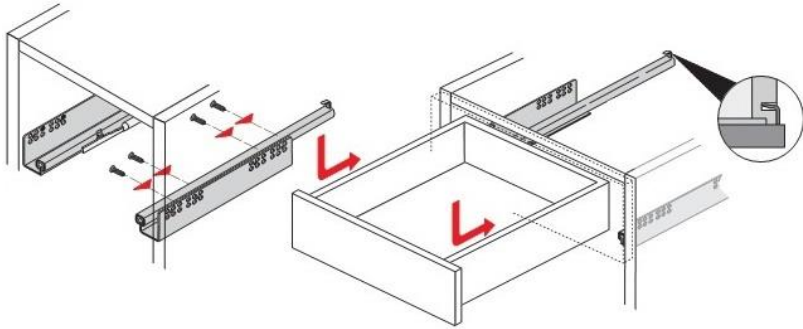

Регулировка петель.

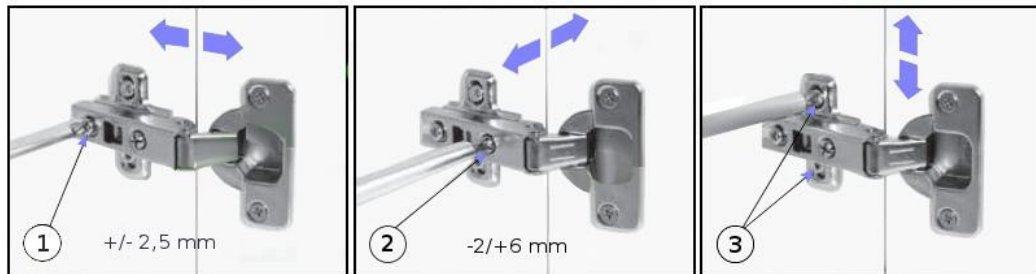

Армотизатор накладной, монтаж.

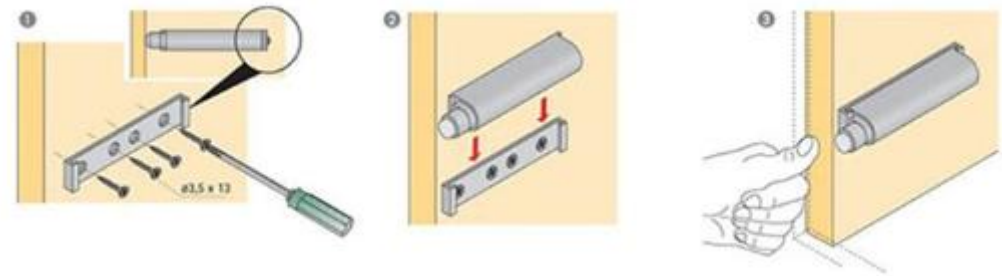

Установка стяжки эксцентриковой

