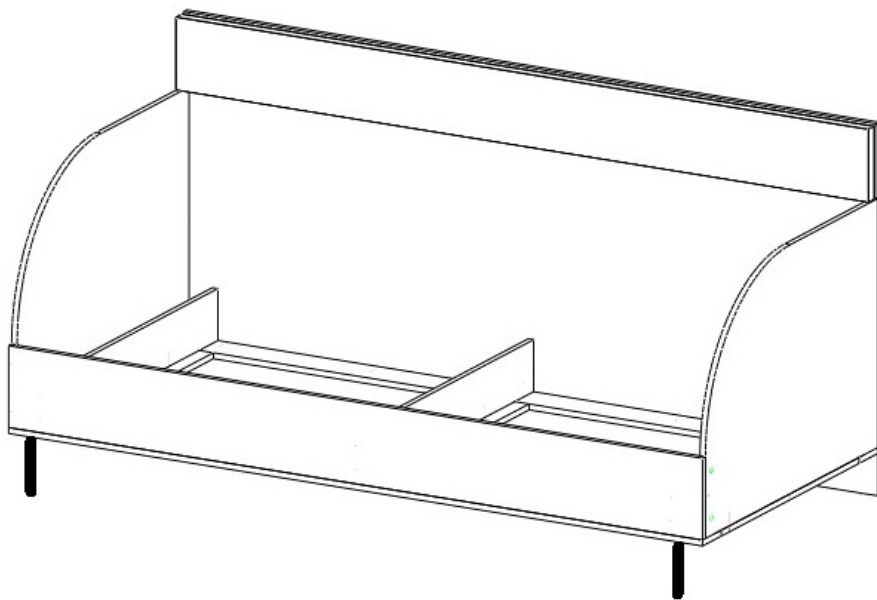

**СП Тоскана****Диван-кровать с ортопедическим****основанием****( СП. 0429. 408 )**

**Обращаем Ваше внимание!** Оттенки цветов рисунков и материалов (ЛДСП, Пленка ПВХ, отделка и др.), могут отличаться от рисунков каталога, изображений на сайте, а также при комплектации изделий из разных партий.

**Правила эксплуатации корпусной мебели**

1. Рекомендуемая температура воздуха +10 °С - +25 °С.
2. Рекомендуемая относительная влажность 65 ± 15%.
3. Не допускать прямого воздействия солнечных лучей на мебель.

4. Мебель не размещать вблизи отопительных приборов, сырых и холодных стен.
5. Нельзя использовать для чистки поверхности абразивные материалы.
6. Не допускать попадания на мебель горячих предметов (утюги, посуда с кипятком и пр.)
7. Во избежание опрокидывания, мебель должна быть надежно прикреплена к стене. Для крепления к стене используйте крепёж, подходящий для материала стен Вашего дома.
8. Не разрешайте детям виснуть на дверцах, использовать полки и выдвижные ящики в качестве лестницы. Это может привести к серьезным травмам.
9. Нагрузка на мебель и её части (полки, ящики, сидения и пр.) не должна превышать установленных производителем норм, указанных в инструкции по сборке. Не рекомендуется вставать на мебель, прыгать, подвергать повышенным динамическим нагрузкам. Рекомендуется периодически проверять плотность резьбовых соединений крепления механизмов трансформации и подтягивать их при необходимости.
10. Всегда содержите поверхность мебели сухой. При необходимости, протирайте поверхности мебели сухой мягкой тканью (фланель, сукно, войлок и т. п.).
11. От новой мебели может исходить естественный запах материалов, из которых она изготовлена. Запах может сохраняться в течение 3 – х недель с момента сборки. Для снижения интенсивности запаха рекомендуется протирать мебель тканью, смоченной мягким моющим средством, вытирать чистой сухой тканью и проветривать помещение.

**Гарантия:**

Предприятие-изготовитель гарантирует покупателю сохранение всех качественных показателей мебели, обусловленных ГОСТ 16371-2014 и ГОСТ 19917-2014, в течение 18 месяцев при соблюдении условий транспортирования, правил сборки, эксплуатации и хранения.

Претензии по качеству и комплектности мебели принимаются в пределах гарантийного срока по месту покупки. Для выполнения предприятием-изготовителем гарантийных обязательств, выявления несоответствий и установления причин их возникновения необходимо сохранить и предоставить:

- 1) части упаковки с наклеенными этикетками, номером партии или ростером (или их фотографии);
- 2) фотографии распечатанных упаковок, где обнаружен заводской брак деталей;
- 3) фотографии узлов, деталей собираемого изделия, если заводской брак обнаружен до сборки и в процессе сборки.

Предприятие оставляет за собой право внесения частичных изменений в конструкцию мебели и комплектующие изделия.

**Не являются гарантийным случаем:**

Различные повреждения деталей и узлов изделий (бой, сколы, царапины, расслоения, оплавление, набухание ЛДСП и др.), возникшие в результате перевозки самовывозом, самостоятельной сборки, нарушений правил эксплуатации. Замена деталей и узлов изделий, не попадающих под гарантийный случай, производится за дополнительную оплату.

## Перечень деталей

| Наименование                 | Размер      | Количество | № упаковки |
|------------------------------|-------------|------------|------------|
| 1. Боковая стенка левая      | 670 x 913   | 1          | 1          |
| 2. Боковая стенка правая     | 670 x 913   | 1          | 1          |
| 3. Спинка большая            | 1000 x 2042 | 1          | 1          |
| 4. Мягкая накладка           | 2040 x 200  | 1          | 1          |
| 5. Спинка малая              | 220 x 2042  | 1          | 1          |
| 6. Перегородка левая         | 140 x 915   | 1          | 1          |
| 7. Перегородка средняя       | 140 x 915   | 1          | 1          |
| 8. Планка средняя            | 100 x 731   | 1          | 1          |
| 9. Планка левая              | 142 x 731   | 1          | 1          |
| 10. Перегородка правая       | 140 x 915   | 1          | 1          |
| 11. Планка правая            | 142 x 731   | 1          | 1          |
| 12. Планка задняя            | 2042 x 100  | 1          | 1          |
| 13. Планка передняя          | 2042 x 100  | 1          | 1          |
| 14. Ортопедическое основание |             |            | 2          |
| 15. Фурнитура                |             | 1          | 3          |
| 16. Опоры                    |             | 3          | 3          |

### Примечание:

Мебель изготавливается из ЛДСП I сорта. Возможны незначительные дефекты на невидимых поверхностях деталей.

### Перед сборкой:

1. Проверить внешний вид и целостность деталей в упаковке.
2. Претензии по их повреждению принимаются только у изделий без следов сборки.
3. Сохраните упаковку и инструкцию до окончания сборки.
4. Прежде чем начинать сборку убедитесь в соответствии выбранного Вами изделия.
5. Проверьте количество деталей и фурнитуры по перечню.
6. Предприятие – оставляет за собой право вносить некоторые конструктивные изменения, не ухудшающие внешний вид и не влияющие на функциональные свойства изделия.
7. Соблюдайте порядок сборки, приводимый в данной инструкции.
8. Сборку рекомендуется производить с помощью специалиста, так как неправильная сборка может привести к опрокидыванию мебели, что может повлечь за собой ущерб или телесные повреждения.
9. Перемещайте мебель и её детали бережно, слегка приподнимая их.
10. Сборка должна производиться на ровной поверхности.

## Перечень фурнитуры

|   |   |  |  |
|---|---|--|--|
| <b>А. Ключ шестигранный</b><br><br>1 шт. | <b>В. Саморез 3,5 x 16</b><br><br>12 шт. | <b>С. Эксцентрисаморез</b><br><br>6 шт. |  |
| <b>Е. Еврошуруп x 50</b><br><br>46 шт.   |   | <b>Г. Подпятник</b><br><br>3 шт.        | <b>Н. Саморез 4x25</b><br><br>4 шт.         |
|   | <b>Ж. Шкант</b><br><br>2 шт.             | <b>К. Опора H118</b><br><br>3 шт.       | <b>Л. Подпятник резиновый.</b><br><br>6 шт. |

### Внимание!

Производитель оставляет за собой право не комплектовать наружную и внутреннюю невидимую фурнитуру, а также технологические отверстия заглушками.

### Необходимый инструмент для сборки мебели

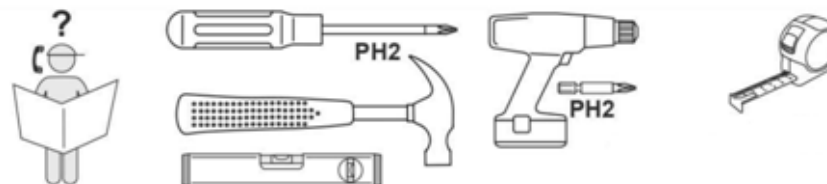

### Этап 1

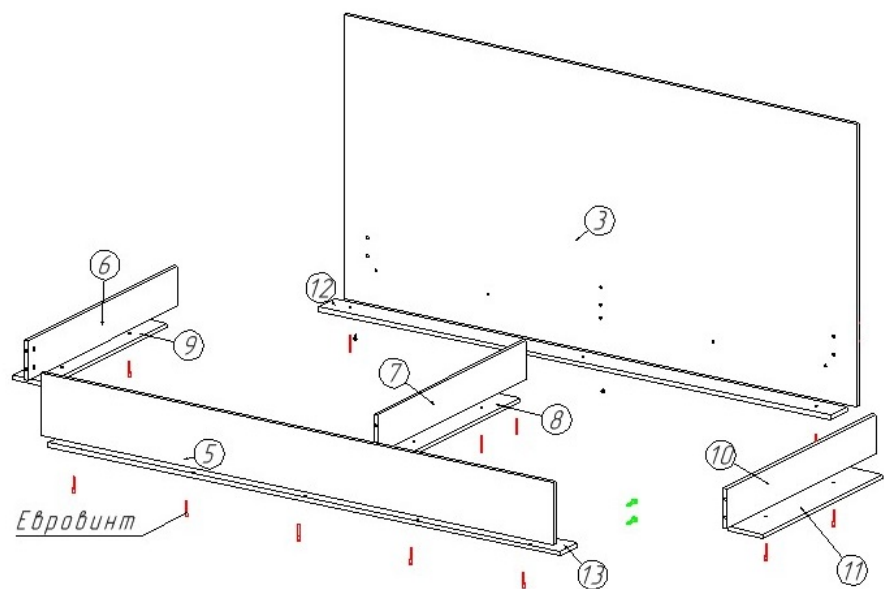

1. С нижнего торца детали (3) прибить подпятник (G).
2. Соединить и закрепить деталь (6) с деталью (9) еврошурупам (E) с помощью ключа (A).
3. Соединить и закрепить деталь (7) с деталью (8) еврошурупам (E) с помощью ключа (A).
4. Соединить и закрепить деталь (10) с деталью (11) еврошурупам (E) с помощью ключа (A).
5. Соединить и закрепить деталь (5) с деталью (13) еврошурупам (E) с помощью ключа (A).
6. Соединить и закрепить деталь (12) с деталью (3) еврошурупам (E) с помощью ключа (A).

### Этап 2

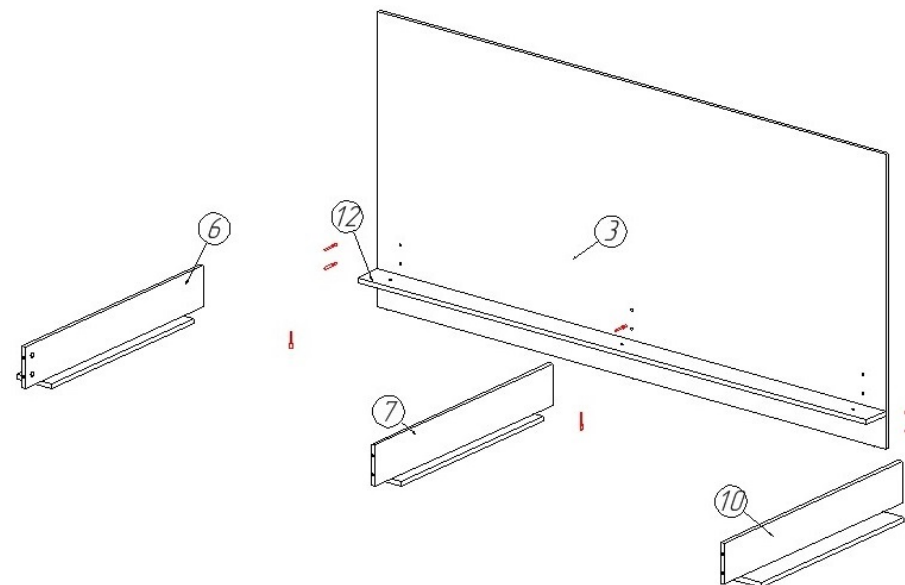

1. Соединить и закрепить деталь (6) с деталью (3,12) еврошурупам (E) с помощью ключа (A).
2. Соединить и закрепить деталь (7) с деталью (3,12) еврошурупам (E) с помощью ключа (A).
3. Соединить и закрепить деталь (10) с деталью (3,12) еврошурупам (E) с помощью ключа (A).

### Этап 3

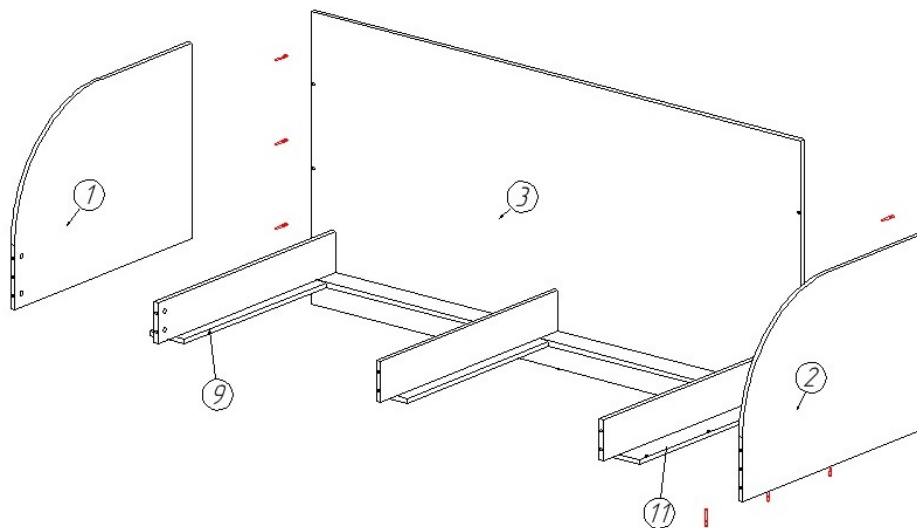

1. Соединить и закрепить деталь (1) с деталью (3,9) еврошурупам (Е) с помощью ключа (А).
2. Соединить и закрепить деталь (2) с деталью (3,11) еврошурупам (Е) с помощью ключа (А).

### Этап 4

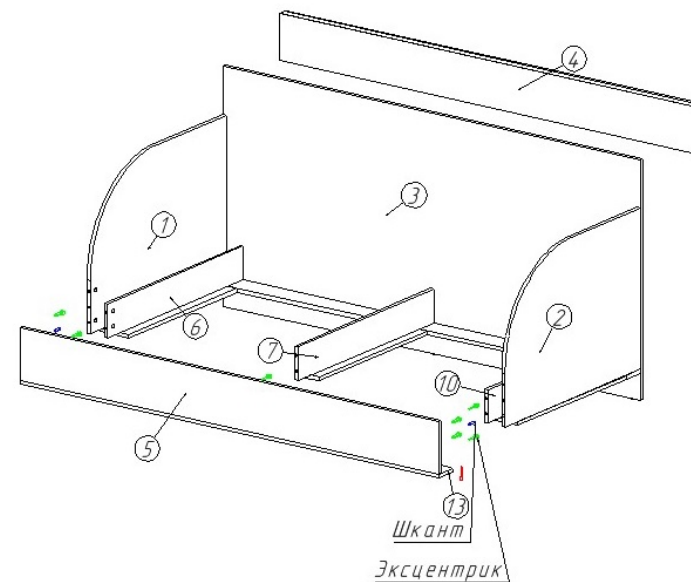

1. Вставить шайбы эксцентриков (С) в глухие отверстия  $\varnothing 15$  на деталях (1,2,6,7,10).
2. Вкрутить стержни эксцентриков (С) в глухие отверстия  $\varnothing 5$  на детали (5).
3. Вставить шканты (J) в торцевые отверстия на деталях (1,2).
4. Соединить и закрепить деталь (5) с деталями (1,2,6,7,10) эксцентриками (С) при помощи отвертки.
5. Вставьте заглушки (D) в шайбы эксцентриков (С) на детали (1,2,6,7,10).
6. Закрепить деталь (13) с деталью (6,7,10) еврошурупам (Е) с помощью ключа (А).
7. Вставьте заглушки (F) в головки еврошурупов (Е) на детали (13).
8. Соединить и закрепить деталь (4) с деталью (3) саморезами (H) с задней стороны детали (3).
9. Наклеить на головки саморезов (H) заглушки (I).
10. Установить и закрепить опоры (K) по насечкам 5x3 с нижней стороны деталей (8,9,11,13) саморезами (B).
11. Собрать ортопедическое основание. Установить его в изделие и в местах соприкосновения ортопедического основания с деталями наклеить подпятник резиновый (L).