

**Кровать-1 с орт. основанием х900 СП.0418.401,
х1200 СП.0418.402,**

х1400 СП.0418.403, х1600 СП.0418.404

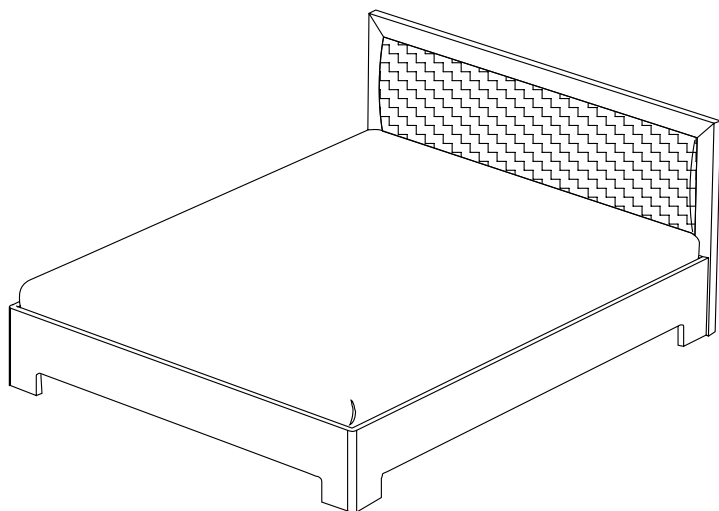

Обращаем Ваше внимание! Оттенки цветов рисунков и материалов (ЛДСП, Пленка ПВХ, отделка и др.), могут отличаться от рисунков каталога, изображений на сайте, а также при комплектации изделий из разных партий.

1. Рекомендуемая температура воздуха +10 °С - +25 °С.
2. Рекомендуемая относительная влажность 65 ± 15%.
3. Не допускать прямого воздействия солнечных лучей на мебель.
4. Мебель не размещать вблизи отопительных приборов, сырых и холодных стен.
5. Нельзя использовать для чистки поверхности абразивные материалы.
6. Не допускать попадания на мебель горячих предметов (утюги, посуда с кипятком и пр.)
7. Во избежание опрокидывания, мебель должна быть надежно прикреплена к стене. Для крепления к стене используйте крепёж, подходящий для материала стен Вашего дома.
8. Не разрешайте детям виснуть на дверцах, использовать полки и выдвижные ящики в качестве лестницы. Это может привести к серьезным травмам.
9. Нагрузка на мебель и её части (полки, ящики, сидения и пр.) не должна превышать установленных производителем норм, указанных в инструкции по сборке. Не рекомендуется вставать на мебель, прыгать, подвергать повышенным динамическим нагрузкам. Рекомендуется периодически проверять плотность резьбовых соединений крепления механизмов трансформации и подтягивать их при необходимости.
10. Всегда содержите поверхность мебели сухой. При необходимости, протирайте поверхности мебели сухой мягкой тканью (фланель, сукно, войлок и т. п.).
11. От новой мебели может исходить естественный запах материалов, из которых она изготовлена. Запах может сохраняться в течение 3 – х недель с момента сборки. Для снижения интенсивности запаха рекомендуется протирать мебель тканью, смоченной мягким моющим средством, вытирать чистой сухой тканью и проветривать помещение.

Гарантия:

Предприятие-изготовитель гарантирует покупателю сохранение всех качественных показателей мебели, обусловленных ГОСТ 16371-2014 и ГОСТ 19917-2014, в течение 18 месяцев при соблюдении условий транспортирования, правил сборки, эксплуатации и хранения.

Претензии по качеству и комплектности мебели принимаются в пределах гарантийного срока по месту покупки. Для выполнения предприятием-изготовителем гарантийных обязательств, выявления несоответствий и установления причин их возникновения необходимо сохранить и предоставить:

- 1) части упаковки с наклеенными этикетками, номером партии или ростером (или их фотографии);
- 2) фотографии распечатанных упаковок, где обнаружен заводской брак деталей;
- 3) фотографии узлов, деталей собираемого изделия, если заводской брак обнаружен до сборки и в процессе сборки.

Предприятие оставляет за собой право внесения частичных изменений в конструкцию мебели и комплектующие изделия.

Не являются гарантийным случаем:

Различные повреждения деталей и узлов изделий (бой, сколы, царапины, расслоения, оплавление, набухание ЛДСП и др.), возникшие в результате перевозки самовывозом, самостоятельной сборки, нарушений правил эксплуатации. Замена деталей и узлов изделий, не попадающих под гарантийный случай, производится за дополнительную оплату.

Перечень деталей

Наименование детали	Размер				Кол-во деталей	№ упаковки
	X1400	X1600	X1200	X900		
1. Спинка малая (в сборе)	1455x350x25	1655x350x25	1255x350x25	955x350x25	1	1
2. Опора большая	1454x471x25	1654x471x25	1254x471x25	954x471x25	1	2
4. Изголовье	1454x450x22	1654x450x22	1254x450x22	954x450x22	1	2
3. Царга	2020x350x25	2020x350x25	2020x350x25	2020x350x25	2	1
Ортопедическое основание					1	3
Ножки					1	4
Фурнитура					1	5











Примечание:

Мебель изготавливается из ЛДСП I сорта. Возможны незначительные дефекты на невидимых поверхностях деталей.

Перед сборкой:

1. Проверить внешний вид и целостность деталей в упаковке.
2. Претензии по их повреждению принимаются только у изделий без следов сборки.
3. Сохраните упаковку и инструкцию до окончания сборки.
4. Прежде чем начинать сборку убедитесь в соответствии выбранного Вами изделия.
5. Проверьте количество деталей и фурнитуры по перечню.
6. Проверьте количество деталей и фурнитуры по перечню.
7. Предприятие – оставляет за собой право вносить некоторые конструктивные изменения, не ухудшающие внешний вид и не влияющие на функциональные свойства изделия.
8. Соблюдайте порядок сборки, приводимый в данной инструкции.
9. Сборку рекомендуется производить с помощью специалиста, так как неправильная сборка может привести к опрокидыванию мебели, что может повлечь за собой ущерб или телесные повреждения.
10. Перемещайте мебель и её детали бережно, слегка приподнимая их.
11. Сборка должна производиться на ровной поверхности.

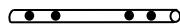
Перечень фурнитуры

<p>A) Стяжка с бочонком (винт х60)</p>  <p>4 шт.</p>	<p>B) Саморез 4 x 16</p>  <p>12 шт.</p>	<p>C) Эксцентрик-саморез</p>  <p>4 шт.</p>	<p>D) Заглушка для эксц.</p>  <p>4 шт.</p>
<p>E) ключ шестигранный</p>  <p>1 шт</p>	<p>J) Подпятник</p>  <p>9 шт.</p>		<p>Y) Уголок металлический</p>  <p>2 шт.</p>
<p>Z) Саморез 3 x 16</p>  <p>18 шт.</p>	<p>V) Винт 6x30</p>  <p>8 шт</p>	<p>W) Труба овальная</p>  <p>2 шт.</p>	
<p>O) Шкант</p>  <p>11 шт.</p>	<p>X) Заглушка для трубы овальной</p> <p>2 шт.</p>		

Внимание!

Производитель оставляет за собой право не комплектовать наружную и внутреннюю невидимую фурнитуру, а также технологические отверстия заглушками.

Необходимый инструмент для сборки мебели

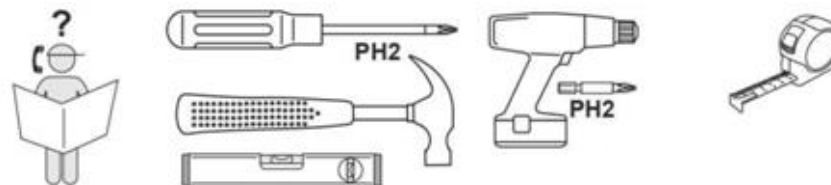

ПОРЯДОК СБОРКИ

1. Закрепить на нижней части спинок (1,2) и царг (3) подпятники (J) шурупами (Z) на расстоянии ≈ 3 см от края.
2. Установить шканты (O) в торцевые отверстия на опоре большой (2) и царге (3).
3. Соединить опору большую (2) и изголовье (4), загнав свободные концы шкантов (O) в изголовье (4) и вкрутить винты (K) в установленные бонки через отверстия в трубах (L). Верхние торцы труб (L) закрыть заглушками (M).
4. Вкрутить стержни эксцентриков (C) в отверстия на спинке (1).
5. Вставить шайбы эксцентриков (C) и бочонки стяжки (A) в глухие отверстия на царгах (3).
6. Закрепить царги (3) и спинку (1), загнав свободные концы шкантов (O) в отверстия на спинке малой (1) и прижав стержни эксцентриков шайбами (C). Это достигается поворотом шайбы эксцентрика по часовой стрелке при помощи отвертки.
7. Для придания большей прочности изделию установить стяжки угловые кроватные (Y) между царгами (3) спинкой (1) на саморезы (B).
8. Закрепить царгу (3) винтом стяжки (A) к опоре большой (2), загнав свободные концы шкантов (O) в отверстия на опоре большой (2). Это достигается путем закручивания винта через опору большую в бочонок.
9. Установить заглушки (D) в головки эксцентриков (C).
10. Ортопедическое основание на ножках установить внутри собранного каркаса.

Крепление эксцентриковой стяжки

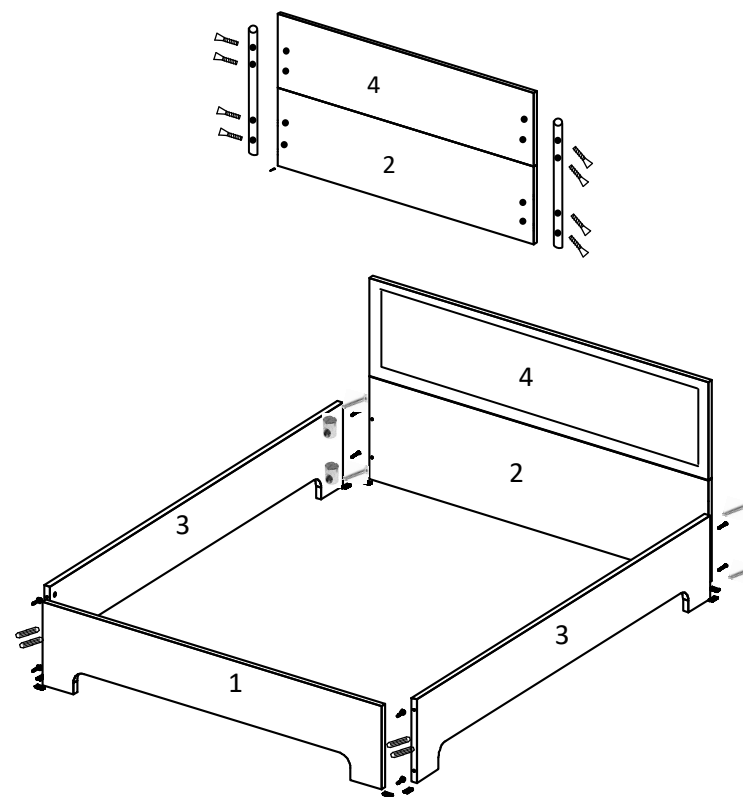
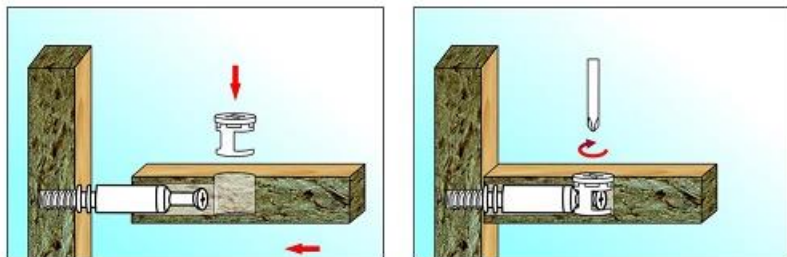

Крепление стяжки с бочонком

