

СХЕМА СБОРКИ

КРОВАТЬ № 6

КРОВАТЬ № 6 а.

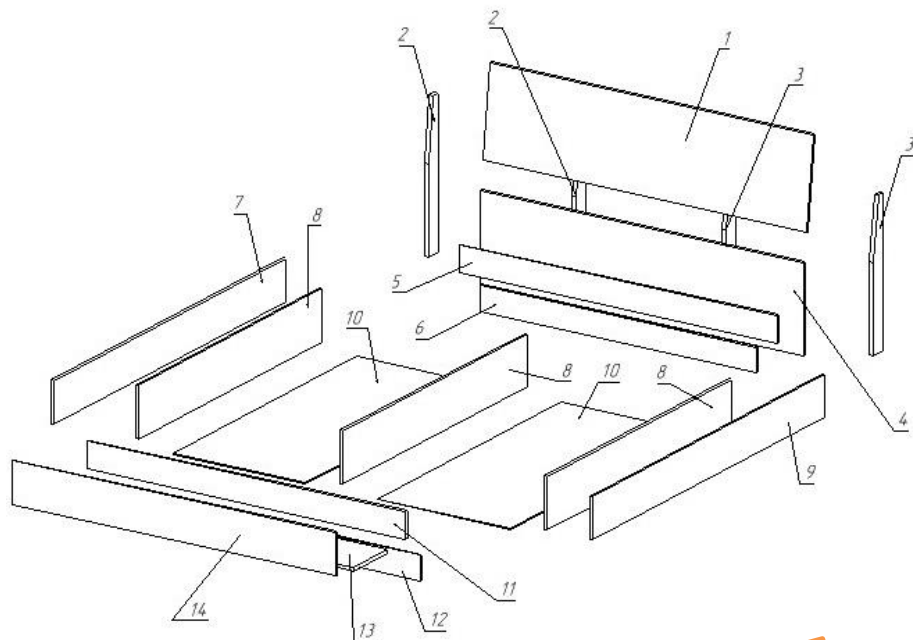

Мы знаем, что у Вас
есть выбор!
**СПАСИБО что
выбрали нас!**

Порядок сборки

1. На нижнем торце перегородок (6, 8, 12) щита (4) установить подпятники (С).
2. Закрепить на царгах (7, 9) подъемный механизм винтами (J) с шайбой (G) в металлические втулки.
3. Вкрутить стержни эксцентриков (D) во втулки, забитые в отверстия царги (7, 9) изножье (14) щита (1, 4).
4. Установить шайбы эксцентриков (D) на перегородках (5, 11) царгах (7, 9) и стойках (2, 3).
5. Установить замок стяжки (F) в отверстия на царгах (7, 9).
6. Установить шканты в отверстия на щите (1, 4) царгах (7, 9) и изножье (14).
7. Соединить перегородки (6, 12) с перегородками (8) еврошурупам (А).
8. Соединить перегородки (5, 11) с перегородками (8) еврошурупам (А).
9. Соединить горизонт (13) с перегородкой (11) еврошурками (А).
10. Прикрепить царги (7, 9) к перегородкам (5, 11) эксцентриками (D) и шкантами (К).
11. Закрепить царги (7, 9) на щите (4) с помощью стяжки (F).
12. Соединить изножье (14) с царгами (7, 9) и горизонтом (13) с помощью эксцентриков (D) и шкантов (К).
13. Закрепить стойки (2, 3) на щите (4) эксцентриками (D) и шкантами (К).
14. Установить и закрепить щит (1) на стойках (2, 3) с помощью эксцентриков (D) и шкантов (К).
15. Собрать ортопедическое основание согласно прилагаемой к нему инструкции по сборке.
16. Установить газлифты на подъемном механизме.
17. Закрепить орт. основание на подъемном механизме.
18. Приклеить подпятник (I) на орт. основание в местах соприкосновения с перегородками (5, 8, 11).
19. Вложить внутрь кровати дно (10).
20. Установить заглушки (E) в головки эксцентриков (D), заглушки (B) к еврошурупам (А).

**Внимание!!! Предприятие оставляет за собой право
вносить в изделие конструктивные изменения,
в том числе с заменой фурнитуры.**

	х1800	х1600	х1400	
1. Щит верхний	1832 x 480	1632 x 480	1432 x 480	1 шт.
2. Стойка левая	800 x 84	800 x 84	800 x 84	2 шт.
3. Стойка правая	800 x 84	800 x 84	800 x 84	2 шт.
4. Щит нижний	1832 x 470	1632 x 470	1432 x 470	1 шт.
5. Перегородка	1800 x 140	1600 x 140	1400 x 140	1 шт.
6. Перегородка	1560 x 130	1360 x 130	1160 x 130	1 шт.
7. Царга левая	2020 x 220	2020 x 220	2020 x 220	1 шт.
8. Перегородка	1604 x 270	1604 x 270	1604 x 270	3 шт.
9. Царга правая	2020 x 220	2020 x 220	2020 x 220	1 шт.
10. Дно ДВП	1602 x 754	1602 x 654	1602 x 554	2 шт.
11. Перегородка	1800 x 140	1600 x 140	1400 x 140	1 шт.
12. Перегородка	1560 x 130	1360 x 130	1160 x 130	1 шт.
13. Горизонт	1800 x 300	1600 x 300	1400 x 300	1 шт.
14. Изножье	1832 x 220	1632 x 220	1432 x 220	1 шт.
15. Ортопедическое основание				1 шт.
16. Подъемный механизм.				1 шт.
17. Подушки	для	кровати	№ 6	2 шт.

ОБЩИЕ ПРАВИЛА СБОРКИ КОРПУСНОЙ МЕБЕЛИ.

1. Внимательно изучить эскиз и инструкцию по сборке.
2. Разложить детали согласно инструкции.
3. Скрепить боковины с горизонтами с помощью шкантов и еврошурупов.
4. После того, как секция собрана в коробку, необходимо измерить диагонали. Они должны быть одинаковыми (+/- 1-2мм). Только после этого вы можете прибить заднюю стенку.
5. Положив изделие на боковину, примерить створки(створку).
6. Присадка осуществляется относительно верхнего горизонта.
7. При наличии нескольких створок, присадка начинается с верхней (относительно верхнего горизонта) и продолжается поочередно, с учетом зазора между створками.
8. При установке изделия, его нужно ставить на ровную поверхность. В противном случае возможно несовпадение углов створок и ровности всего изделия.
9. Небольшое отклонение в створках выравняется регулировочными винтами.

10. При наличии в изделии угловой стяжки нужно помнить, что стороны у нее разные по длине, значит, и расстояние до центров.
11. При использовании шурупов обратите внимание на то, чтобы они не оказались слишком длинными или короткими.
12. Выбирайте крепеж, который подходит к материалу ваших стен и который обладает достаточной несущей способностью. В случае каких-либо сомнений обращайтесь в специализированный магазин.

Фурнитура.

<p>А. Еврошуруп х 50</p>  <p>28 шт.</p>	<p>В. Заглушка к евро.</p>  <p>28 шт.</p>	<p>С. Подпятник</p>  <p>14 шт.</p>	<p>Д. Эксцентрик</p>  <p>30 шт.</p>
<p>Е. Заглушка для эксц.</p>  <p>30 шт.</p>	<p>Ф. Стяжка с боч.60 мм.</p>  <p>4 шт.</p>	<p>Г. Шайба металлич.</p>  <p>6 шт.</p>	<p>Н. Ключ шестигранный</p>  <p>1 шт.</p>
<p>И. Подпятник резин.</p>  <p>5 шт.</p>	<p>Ж. Винт М6 х 16</p>  <p>6 шт.</p>	<p>К. Шкант</p>  <p>28 шт.</p>	

Внимание!!! Предприятие оставляет за собой право вносить в изделие конструктивные изменения, в том числе с заменой фурнитуры.