

Схема сборки ГТ«ТОСКАНА»

Тумба под тв 1440 ГТ 0339.303

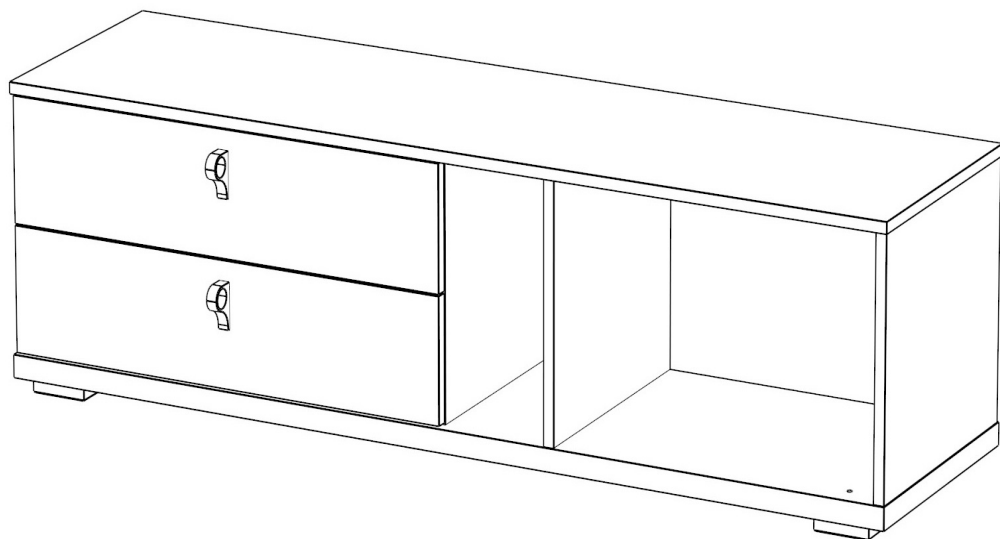

Правила эксплуатации корпусной мебели

1. Рекомендуемая температура воздуха +10 °С - +25 °С.
2. Рекомендуемая относительная влажность 65 ± 15%.
3. Не допускать прямого воздействия солнечных лучей на мебель.
4. Мебель не размещать вблизи отопительных приборов, сырых и холодных стен.
5. Нельзя использовать для чистки поверхности абразивные материалы.
6. Не допускать попадания на мебель горячих предметов (утюги, посуда с кипятком и пр.)
7. Во избежание опрокидывания, мебель должна быть надежно прикреплена к стене. Для крепления к стене используйте крепёж, подходящий для материала стен Вашего дома.
8. Не разрешайте детям виснуть на дверцах, использовать полки и выдвижные ящики в качестве лестницы. Это может привести к серьезным травмам.
9. Нагрузка на мебель и её части (полки, ящики, сидения и пр.) не должна превышать установленных производителем норм, указанных в инструкции по сборке. Не рекомендуется вставать на мебель, прыгать, подвергать повышенным динамическим нагрузкам. Рекомендуется периодически проверять плотность резьбовых соединений крепления механизмов трансформации и подтягивать их при необходимости.
10. Всегда содержите поверхность мебели сухой. При необходимости, протирайте поверхности мебели сухой мягкой тканью (фланель, сукно, войлок и т. п.).
11. От новой мебели может исходить естественный запах материалов, из которых она изготовлена. Запах может сохраняться в течение 3 – х недель с момента сборки. Для снижения интенсивности запаха рекомендуется протирать мебель тканью, смоченной мягким моющим средством, вытирать чистой сухой тканью и проветривать помещение.

Гарантия:

Предприятие-изготовитель гарантирует покупателю сохранение всех качественных показателей мебели, обусловленных ГОСТ 16371-2014 и ГОСТ 19917-2014, в течение 18 месяцев при соблюдении условий транспортирования, правил сборки, эксплуатации и хранения.

Претензии по качеству и комплектности мебели принимаются в пределах гарантийного срока по месту покупки. Для выполнения предприятием-изготовителем гарантийных обязательств, выявления несоответствий и установления причин их возникновения необходимо сохранить и предоставить:

- 1) части упаковки с наклеенными этикетками, номером партии или ростером (или их фотографии);
- 2) фотографии распечатанных упаковок, где обнаружен заводской брак деталей;
- 3) фотографии узлов, деталей собираемого изделия, если заводской брак обнаружен до сборки и в процессе сборки.







Предприятие оставляет за собой право внесения частичных изменений в конструкцию мебели и комплектующие изделия.

Не являются гарантийным случаем:

Различные повреждения деталей и узлов изделий (бой, сколы, царапины, расслоения, оплавление, набухание ЛДСП и др.), возникшие в результате перевозки самовывозом, самостоятельной сборки, нарушений правил эксплуатации. Замена деталей и узлов изделий, не попадающих под гарантийный случай, производится за дополнительную оплату.

Перечень деталей «тумба под тв 1440»

Наименование	Размер	Количество	№ упаковки
1. Бок. стенка левая	363x380	1	
2. Бок. стенка правая	363x396	1	
3. Крышка	1443x402	1	
4. Дно (32 мм толщ)	1443x402	1	
5. Перегородка левая	363x368	1	
6. Перегородка правая	363x384	1	
7. Задняя стенка ДВП	1417x373	1	
8. стенка ящика левая	350x120	2	
9. стенка ящика правая	350x120	2	
10. задняя стенка ящика	632x120	2	
11. перед. стенка ящика	632x120	2	
12. фасад ящика	717x177	2	
14 дно ящика	642x328	1	

Q. саморех 3,5 x 25 ЦИНК  12 шт	N. саморех 3,5 x 19 Черный  16 шт	O. Уголок с саморезом  8 шт	P. Ручка  2 шт
W. Винт М 4 x 35 4 шт 	T. опора  черная 4 шт	Амртизатор  4 шт	Заглушка Ø 8мм Коричн. CF02PMA  4 шт

Фурнитура

A. Ключ шестигранный  1 шт.	B. Саморез 3,5 x 16  32 шт.	C. Эксцентрик  8 шт	D. Гвозди  30 шт
E. Евровинт 7x50  16 шт	F. Евровинт 7x70  8 шт	G. Шарик.напр 35 350 мм 2 шт 	шкант  8 шт
I. Заглушка для эксц. №23 сатин  6 шт.	J. Заглушка для эксц. №27 антрацит  2 шт	K. Заглушка к евро. №34 дуб каньон  24 шт	M. Заглушка самоклейка каньон  16 шт

Необходимый инструмент для сборки мебели.



1. сборка ящика

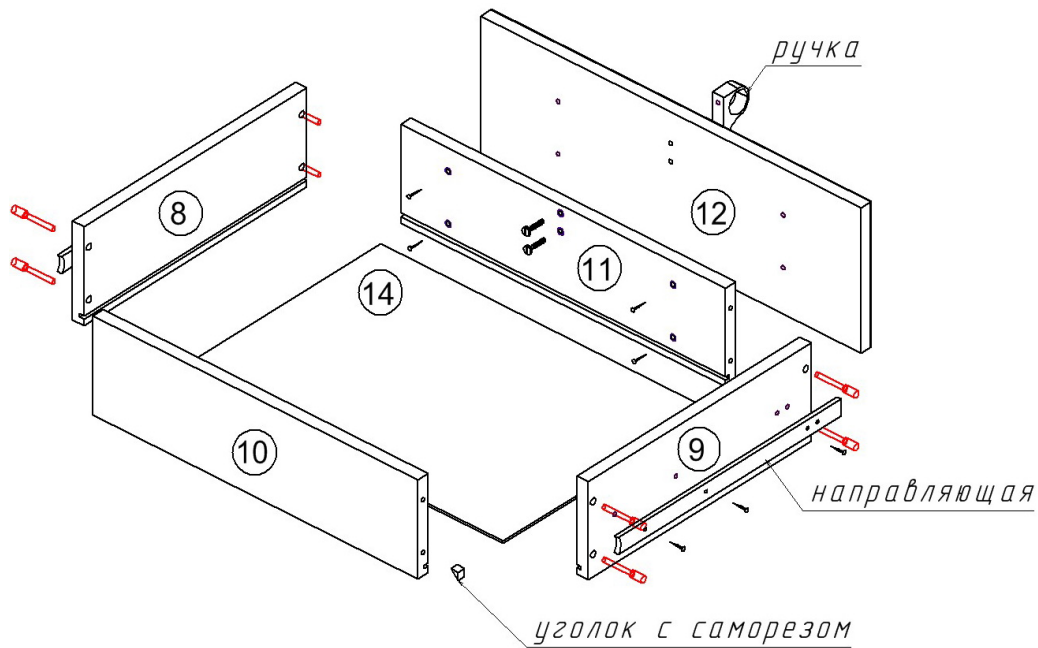

Сборка ящика

1. На левые и правые боковины ящиков (8,9) с помощью саморезов 3,5х16 прикрепить ответную (внутреннюю) часть направляющих (G).

Для разборки направляющей, развести направляющую до упора. Посередине можно обнаружить черный пластмассовый «язычок». Нажимая на длинный конец, вытянуть узкую часть направляющей. (она и крепится к ящику).

2. Произвести сборку корпуса ящика с помощью еврошурупов 50 мм (E), скрепив боковины (8,9) с передними и задними стенками (10,11). Для крепления еврошурупами совместить торцевые отверстия на детали (10,11) со сквозными отверстиями Ø8 на детали (8,9). Еврошурупы можно закручивать ключом (A).

Перед креплением вставить дно ящика (14) в пазы в боковых, передней и задней стенках.

3. укрепить дно ящика с наружной стороны ящика уголками с саморезами (O).

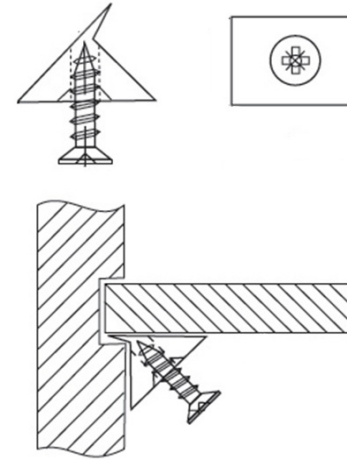

4. Закрепить саморезами 3.5х25 фасад ящика (12) на передней стенке ящика (11). На фасаде присутствует разметка под саморезы. Закрепить ручки на фасаде ящика винтами M4х35 через сквозные отверстия в передней стенке (11) ящика.

2. СБОРКА КОРПУСА

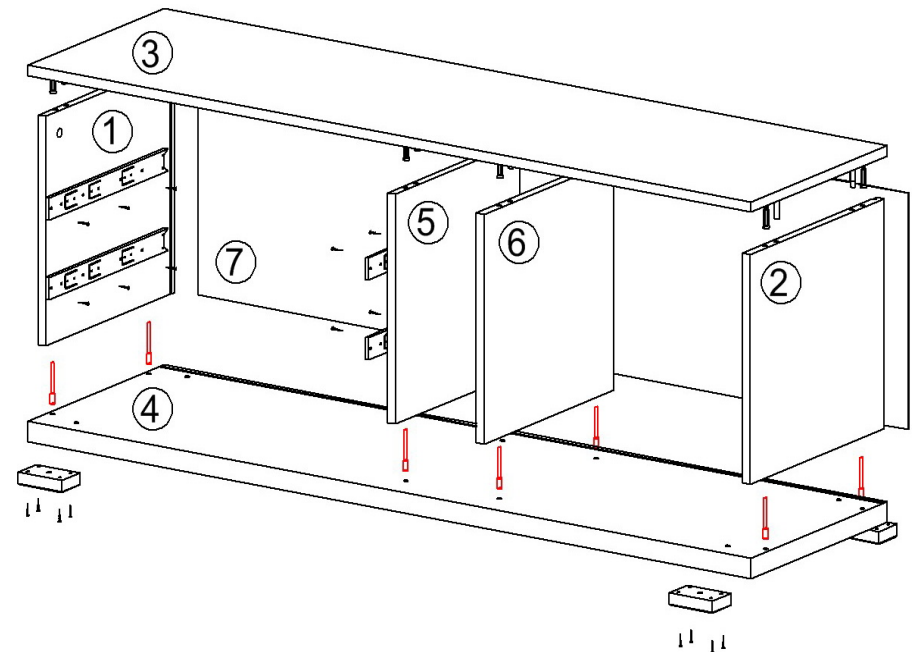

1. Ко дну (4) с нижней стороны прикрепить саморезами 3,5x19 опоры (Т). (под опоры присутствует разметка).
2. К левому боку (2) и к перегородке (5) саморезами 3,5x16 прикрепить ответные части направляющих (G) . (на стоевых присутствует разметка)
3. Прикрепить левую боковину (1) , перегородки (5,6) и правую боковину (2) еврошурупам 70 мм (F) к основанию (4). (Перед креплением вставить в пазы на дне и боковинах заднюю стенку (7) из двп).
4. В крышку (3) в глухие отверстия $\varnothing 5$ вкрутить штоки эксцентриков. В глухие отверстия $\varnothing 8$ вставить шканты.
5. В правую боковую стенку (1) , перегородки (5,6) и в левую боковую стенку (2) в глухие отверстия $\varnothing 15$ вставить шайбы эксцентриков

Закрепить крышку (3) на боковинах(1,2) и перегородке (5) эксцентриковой стяжкой. (Задняя стенка должна войти в паз на крышке).

Установка ящиков. Завершение сборки

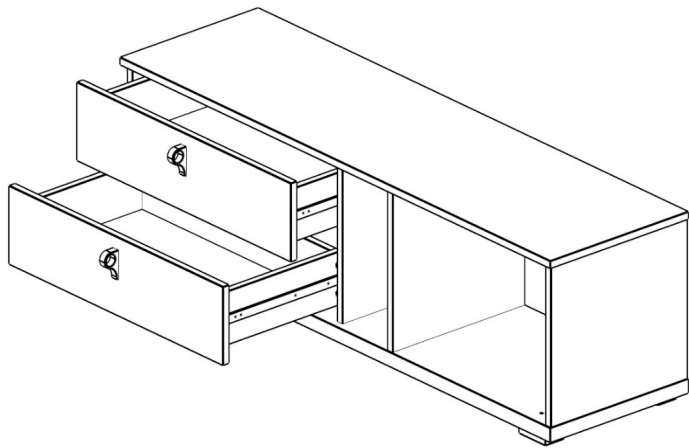

1. Произвести установку ящиков в корпус.

На той части направляющей , которая прикреплена к корпусу, имеется внутренняя подвижная часть. Необходимо выдвинуть и прижать ее к переднему краю направляющих.

Затем, совместив полозки на ящике с направляющей в корпусе, аккуратно задвинуть ящик.

Для снятия ящика выдвинуть его до упора , отжать черные «язычки» один вверх-другой вниз. Выдвинуть и снять ящик.

2. В открытые «шляпки» еврошурупов и шайбы эксцентриков вставить декоративные заглушки. (отдельный цвет для каждой дсп)

Заглушки «самоклейки» предназначены для саморезов и винтов на передних стенках ящиков, а также для отверстий в дне корпуса для регулировки опор.