

Схема сборки СП «КАПРИ»

Тумба под тв СП.0328.402

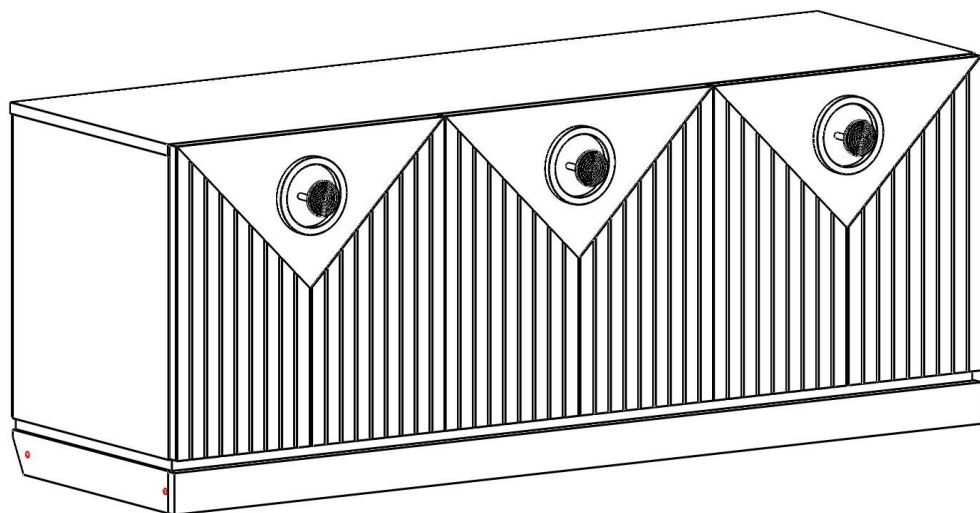

Обращаем Ваше внимание! Оттенки цветов рисунков и материалов (ЛДСП, Пленка ПВХ, отделка и др.), могут отличаться от рисунков каталога, изображений на сайте, а также при комплектации изделий из разных партий.

1. Рекомендуемая температура воздуха +10 °С - +25 °С.
2. Рекомендуемая относительная влажность 65 ± 15%.
3. Не допускать прямого воздействия солнечных лучей на мебель.
4. Мебель не размещать вблизи отопительных приборов, сырых и холодных стен.
5. Нельзя использовать для чистки поверхности абразивные материалы.
6. Не допускать попадания на мебель горячих предметов (утюги, посуда с кипятком и пр.)
7. Во избежание опрокидывания, мебель должна быть надежно прикреплена к стене. Для крепления к стене используйте крепёж, подходящий для материала стен Вашего дома.
8. Не разрешайте детям виснуть на дверцах, использовать полки и выдвижные ящики в качестве лестницы. Это может привести к серьезным травмам.
9. Нагрузка на мебель и её части (полки, ящики, сидения и пр.) не должна превышать установленных производителем норм, указанных в инструкции по сборке. Не рекомендуется вставать на мебель, прыгать, подвергать повышенным динамическим нагрузкам. Рекомендуется периодически проверять плотность резьбовых соединений крепления механизмов трансформации и подтягивать их при необходимости.
10. Всегда содержите поверхность мебели сухой. При необходимости, протирайте поверхности мебели сухой мягкой тканью (фланель, сукно, войлок и т. п.).
11. От новой мебели может исходить естественный запах материалов, из которых она изготовлена. Запах может сохраняться в течение 3 – х недель с момента сборки. Для снижения интенсивности запаха рекомендуется протирать мебель тканью, смоченной мягким моющим средством, вытирать чистой сухой тканью и проветривать помещение.

Гарантия:

Предприятие-изготовитель гарантирует покупателю сохранение всех качественных показателей мебели, обусловленных ГОСТ 16371-2014 и ГОСТ 19917-2014, в течение 18 месяцев при соблюдении условий транспортирования, правил сборки, эксплуатации и хранения.

Претензии по качеству и комплектности мебели принимаются в пределах гарантийного срока по месту покупки. Для выполнения предприятием-изготовителем гарантийных обязательств, выявления несоответствий и установления причин их возникновения необходимо сохранить и предоставить:

- 1) части упаковки с наклеенными этикетками, номером партии или ростером (или их фотографии);
- 2) фотографии распечатанных упаковок, где обнаружен заводской брак деталей;
- 3) фотографии узлов, деталей собираемого изделия, если заводской брак обнаружен до сборки и в процессе сборки.

Предприятие оставляет за собой право внесения частичных изменений в конструкцию мебели и комплектующие изделия.

Не являются гарантийным случаем:

Различные повреждения деталей и узлов изделий (бой, сколы, царапины, расслоения, оплавление, набухание ЛДСП и др.), возникшие в результате перевозки самовывозом, самостоятельной сборки, нарушений правил эксплуатации. Замена деталей и узлов изделий, не попадающих под гарантийный случай, производится за дополнительную оплату.

Перечень деталей «тумба под тв»

Наименование	Размер	Количество	№ упаковки
1. Цоколь передний	1314 x 60	1	1
2. Цоколь задний	1314 x 60	1	1
3. Цоколь боковой лев.	400 x 60	1	1
4. Цоколь боковой прав	400 x 60	1	1
5. Цоколь внутренний	338 x 60	1	1
6. Дно (крышка цоколя)	1336 x 401	1	1
7. Боковая стенка левая	432 x 400	1	1
8. Боковая стенка правая	432 x 400	1	1
9. Перегородка левая	432 x 400	1	1
9_1. Перегородка правая	432 x 400	1	1
10. Горизонт левый	425 x 400	1	1
11. Горизонт правый	425 x 400	1	1
12. Планка крепления	1309 x 60	2	1
13. Дверь левая	446 x 446	1	2
14. Дверь правая	446 x 446	1	2
14_1. Дверь средняя	446 x 446	1	2
15. Задняя стенка ДВП	429 x 1343	1	3
16. Крышка	1348 x 405	1	1
17. Цоколь лицевой	1347 x 59	1	1
18. полка	429x390	1	1
Подкладка ДСП 25 мм	150 x 85	6	1
Фурнитура		1	4

Примечание:

Мебель изготавливается из ЛДСП I сорта. Возможны незначительные дефекты на невидимых поверхностях деталей.

Перед сборкой:

1. Проверить внешний вид и целостность деталей в упаковке.
2. Претензии по их повреждению принимаются только у изделий без следов сборки.
3. Сохраните упаковку и инструкцию до окончания сборки.
4. Прежде чем начинать сборку убедитесь в соответствии выбранного Вами изделия.
5. Проверьте количество деталей и фурнитуры по перечню.
6. Предприятие – оставляет за собой право вносить некоторые конструктивные изменения, не ухудшающие внешний вид и не влияющие на функциональные свойства изделия.
7. Соблюдайте порядок сборки, приводимый в данной инструкции.
8. Сборку рекомендуется производить с помощью специалиста, так как неправильная сборка может привести к опрокидыванию мебели, что может повлечь за собой ущерб или телесные повреждения.
9. Перемещайте мебель и её детали бережно, слегка приподнимая их.
10. Сборка должна производиться на ровной поверхности.

Фурнитура

A. Ключ шестигранный  1 шт.	B. Саморез 3,5 x 16  24 шт	C. Эксцентрик  12шт	D. Гвозди  100 шт.
E. Заглушка для эксц.  12 шт.	F. Еврошуруп x 50  19 шт	G. Заглушка к евро.  19 шт.	H. Подпятник  6 шт.
S Стяжка трапеция  4 шт	J. Амортизатор силиконовый самокл.  6 шт.	K. Шкант  12 шт.	L. ручка  3 шт
O. Петля накладная с доводчиком  4 шт	OP. Петля полунакладная с доводчиком  2 шт	Шуруп 3 x 16  12 шт	Y. Коническая стяжка TRIO  4 шт
V. Втулка М6 резьбовая пластм.  4 шт	EE. Заглушка самоклейка Ø 15  12 шт	PD Полкод-ль  4 шт	Саморез 3,5 x25  28 шт
Винт м4 x 20  12 шт	Саморез 3.5x30  4 шт		

Внимание!

Производитель оставляет за собой право не комплектовать наружную и внутреннюю невидимую фурнитуру, а также технологические отверстия заглушками.

Необходимый инструмент для сборки мебели

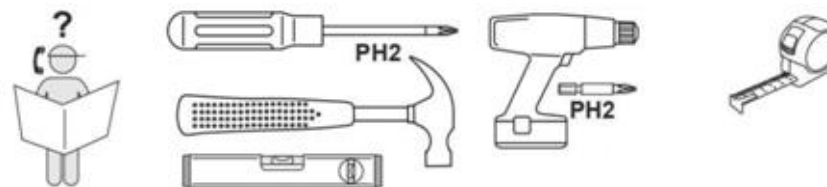

1. сборка цоколя

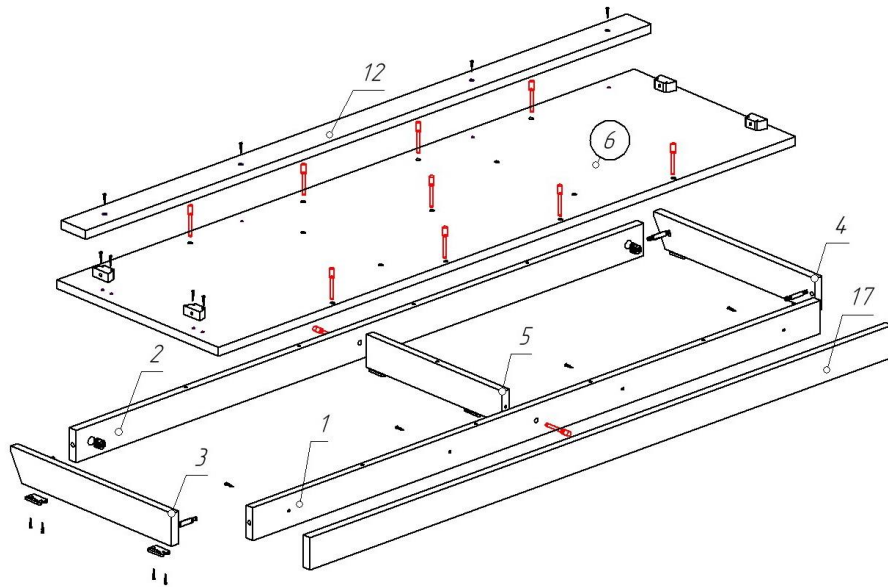

1. Прикрепить еврошурупами детали (1,2) к крышке (6). (Дополнительная разметка указывает на верхнюю сторону крышки) (Для крепления еврошурупами совместить торцевые отверстия на детали (5) со сквозными отверстиями $\varnothing 8$ мм на детали (6) Еврошурупы можно закручивать ключом (А))
2. Деталь (5) прикрепить еврошурупами к деталям (1,2) и к крышке (6). **Деталь (1), в которой имеются сквозные отв. $\varnothing 5$, является лицевой стороной. Желтая кромка по длинной стороне крышки-лицевая сторона изделия - совпадает с деталью (1)**
3. В боковые цоколя (3,4) в глухие отверстия $\varnothing 8$ мм вбить втулки (V). Вкрутить в них штоки конической стяжки (Y)
4. В деталях (1,2) в глухие отверстия $\varnothing 15$ мм вставить «бочонки» конической стяжки. С помощью конической стяжки (Y) прикрепить детали (3,4) к деталям (1,2). Для крепления конической стяжки необходимо, чтобы шток стяжки вошел в торцевое отверстие скрепляемой детали и в «бочонок» стяжки. Перед совмещением необходимо ослабить или выкрутить винт стяжки. Стяжка деталей происходит при закручивании винта стяжки.
5. Закрепить лицевой цоколь (17) к детали (1) с помощью саморезов 3,5 x 30 через сквозные отверстия в детали (1). Деталь (17) для совмещения с деталью (1) имеет

разметку под саморезы.

6. Прикрепить саморезами 3,5x25 к крышке цоколя (6) наружную часть стяжки (S).
7. Прикрепить саморезами 3,5x25 через сквозные отверстия $\varnothing 5$ мм планку (12) к крышке (6).
8. Закрепить на нижней стороне цокольной коробки (детали (5,3,4)) шурупами 3x16 подпятники-опоры (H) .

2. Сборка корпуса

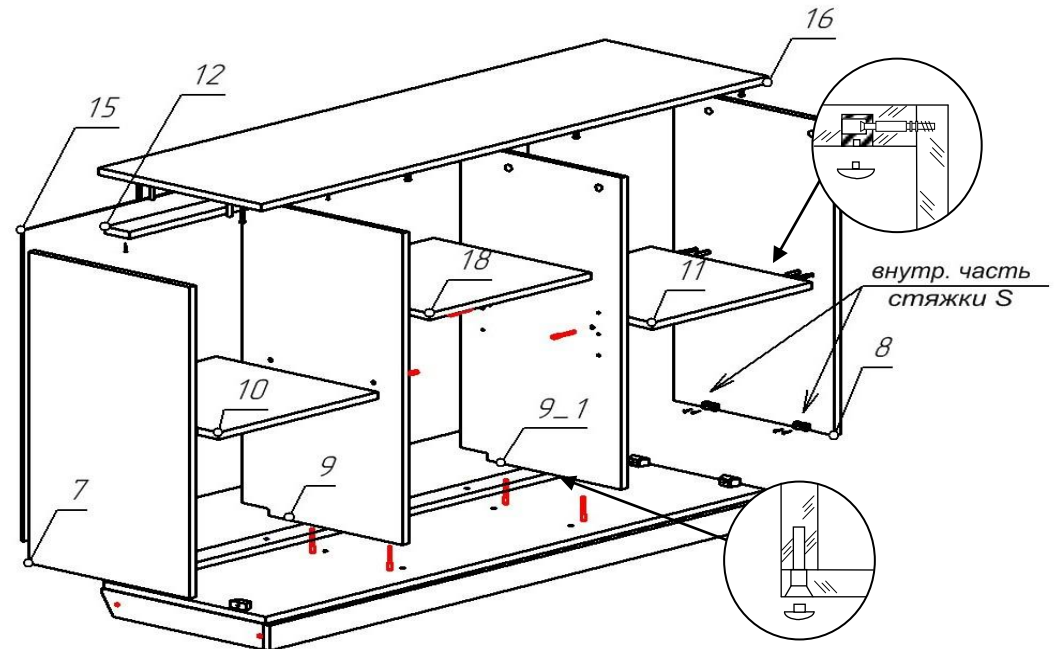

Порядок сборки корпуса

1. В боковых стенках (7,8) в глухие отверстия $\varnothing 8$ вбить втулки эксцентриков и вставить шканты (шканты во внутренние отверстия)
2. В нижнюю сторону крышки (16) вбить втулки эксцентриков и вставить шканты .
3. Во вбитые винтовые втулки лателей (7,8,16) вкрутить винты эксцентриков
4. К крышке (16) саморезами 3,5x25 через сквозные отверстия в планке (12) прикрепить планку (12). (на крышке (16) присутствует разметка)
5. Левую и правую перегородки (9,9_1) еврошурупами прикрепить к крышке цоколя (6) через сквозные отверстия $\varnothing 8$ в крышке цоколя . **(Глухие отверстия $\varnothing 5$ под полкодержатели в перегородках должны быть направлены навстречу друг другу)**
6. К левой и правой перегородке (9, 9_1) еврошурупами прикрепить левый и правый горизонт (10,11) . К левой перегородке горизонт (10). К правой перегородке горизонт (11).
7. В детали (7,8,9,9_1,10,11) в глухие отверстия $\varnothing 15$ вставить шайбы эксцентриков *Так как лицевой цоколь выступает за лицевую линию изделия, корпус можно приподнять над поверхностью сборки , подложив под стоевые подкладки из дсп 25 мм (есть в наборе деталей)*
8. Боковины (7,8) эксцентриковой стяжкой прикрепить к горизонтам (10,11). **При этом внутренняя часть стяжки (S) на боковине должна войти в ответную часть стяжки (S) на крышке цоколя . Винтом стяжки S притянуть низ боковины к крышке цоколя .**
9. Крышку корпуса (16) эксцентриковой стяжкой прикрепить к боковинам и перегородкам.
10. Закрепить заднюю стенку. Крепить гвоздями к торцам планок и боковин . Перед креплением проверить равенство диагоналей. *«В случае расхождения длин диагоналей можно сначала закрепить верхнюю часть двп к торцу верхней планки. Выровнять неровные диагонали можно надавив на одну из боковин. Затем прикрепить один из углов и повторить замер. Если расхождение минимально (1-3 мм)– крепить по периметру»*
11. В видимые «шляпки» еврошурупов и шайбы эксцентриков вставить заглушки (E,G) . Саморезы закрыть заглушками «самоклейками».
12. Установить полкодержатели (PD) в глухие отверстия в перегородках. Установить полочку (18).

Крепление трапецевидной стяжкой

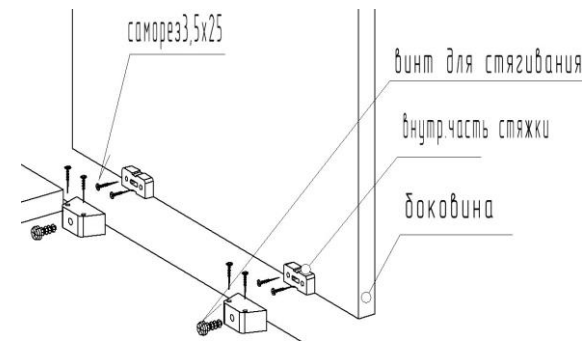

3. Навеска дверей

1. Закрепить на боковинах и перегородках монтажные планки петель саморезами 3,5x16 в размеченные отверстия
2. Прикрутить корпуса петель к дверям саморезами 3,5x16. **На среднюю дверь петля ПОЛУНАКЛАДНАЯ (имеет доп. изгиб по сравнению с накладными петлями) На левую и правую дверь НАКЛАДНЫЕ ПЕТЛИ**
3. Произвести навеску дверей на корпус шкафа (При навеске дверей необходимо «зацепы» на корпусе петли ввести в пазы на монтажной планке и надавливая на корпус петли произвести защелкивание) Произвести регулировку петель по схеме (Отсоединение петли (при необходимости) производится нажатием на рычаг в торце корпуса петли.)
4. Установить ручки на двери. Если на двери под ручку глухие отверстия - досверлить отверстия сверлом $\varnothing 5$. Ручка крепится к двери винтом м4 x 20.
5. Наклеить амортизаторы для двери (J).

