

СП Парма Нео

Диван-кровать 900 с ортопедическим основанием

(СП. 0418. 429)



Обращаем Ваше внимание! Оттенки цветов рисунков и материалов (ЛДСП, Пленка ПВХ, отделка и др.), могут отличаться от рисунков каталога, изображений на сайте, а также при комплектации изделий из разных партий.

Правила эксплуатации корпусной мебели

1. Рекомендуемая температура воздуха +10 °С - +25 °С.
2. Рекомендуемая относительная влажность 65 ± 15%.
3. Не допускать прямого воздействия солнечных лучей на мебель.
4. Мебель не размещать вблизи отопительных приборов, сырых и холодных стен.
5. Нельзя использовать для чистки поверхности абразивные материалы.
6. Не допускать попадания на мебель горячих предметов (утюги, посуда с кипятком и пр.)
7. Во избежание опрокидывания, мебель должна быть надежно прикреплена к стене. Для крепления к стене используйте крепёж, подходящий для материала стен Вашего дома.
8. Не разрешайте детям виснуть на дверцах, использовать полки и выдвижные ящики в качестве лестницы. Это может привести к серьезным травмам.
9. Нагрузка на мебель и её части (полки, ящики, сидения и пр.) не должна превышать установленных производителем норм, указанных в инструкции по сборке. Не рекомендуется вставать на мебель, прыгать, подвергать повышенным динамическим нагрузкам. Рекомендуется периодически проверять плотность резьбовых соединений крепления механизмов трансформации и подтягивать их при необходимости.
10. Всегда содержите поверхность мебели сухой. При необходимости, протирайте поверхности мебели сухой мягкой тканью (фланель, сукно, войлок и т. п.).
11. От новой мебели может исходить естественный запах материалов, из которых она изготовлена. Запах может сохраняться в течение 3 – х недель с момента сборки. Для снижения интенсивности запаха рекомендуется протирать мебель тканью, смоченной мягким моющим средством, вытирать чистой сухой тканью и проветривать помещение.

Гарантия:

Предприятие-изготовитель гарантирует покупателю сохранение всех качественных показателей мебели, обусловленных ГОСТ 16371-2014 и ГОСТ 19917-2014, в течение 18 месяцев при соблюдении условий транспортирования, правил сборки, эксплуатации и хранения.

Претензии по качеству и комплектности мебели принимаются в пределах гарантийного срока по месту покупки. Для выполнения предприятием-изготовителем гарантийных обязательств, выявления несоответствий и установления причин их возникновения необходимо сохранить и предоставить:

- 1) части упаковки с наклеенными этикетками, номером партии или ростером (или их фотографии);
- 2) фотографии распечатанных упаковок, где обнаружен заводской брак деталей;
- 3) фотографии узлов, деталей собираемого изделия, если заводской брак обнаружен до сборки и в процессе сборки.

Предприятие оставляет за собой право внесения частичных изменений в конструкцию мебели и комплектующие изделия.

Не являются гарантийным случаем:

Различные повреждения деталей и узлов изделий (бой, сколы, царапины, расслоения, оплавление, набухание ЛДСП и др.), возникшие в результате перевозки самовывозом, самостоятельной сборки, нарушений правил эксплуатации. Замена деталей и узлов изделий, не попадающих под гарантийный случай, производится за дополнительную оплату.

Перечень деталей

Наименование	Размер	Количество	№ упаковки
1. Перегородка левая	140x915	1	1
2. Планка большой спинки	2052x100	1	1
3. Планка левой перегородки	731x142	1	1
4. Перегородка средняя	915x140	1	1
5. Планка средней перегородки	731x100	1	1
6. Перегородка правая	915x140	1	1
7. Планка правой перегородки	731x142	1	1
8. Планка малой спинки	2052x100	1	1
9. Спинка малая	2020x220	1	1
10. Бок левый	931x670	1	1
11. Бок правый	931x670	1	1
12. Спинка большая	2052x1000	1	1
14. Ортопедическое основание		1	3
15. Фурнитура		1	2
16. Опоры		3	2









Примечание:

Мебель изготавливается из ЛДСП I сорта. Возможны незначительные дефекты на невидимых поверхностях деталей.

Перед сборкой:

1. Проверить внешний вид и целостность деталей в упаковке.
2. Претензии по их повреждению принимаются только у изделий без следов сборки.
3. Сохраните упаковку и инструкцию до окончания сборки.
4. Прежде чем начинать сборку убедитесь в соответствии выбранного Вами изделия.
5. Проверьте количество деталей и фурнитуры по перечню.
6. Предприятие – оставляет за собой право вносить некоторые конструктивные изменения, не ухудшающие внешний вид и не влияющие на функциональные свойства изделия.
7. Соблюдайте порядок сборки, приводимый в данной инструкции.
8. Сборку рекомендуется производить с помощью специалиста, так как неправильная сборка может привести к опрокидыванию мебели, что может повлечь за собой ущерб или телесные повреждения.
9. Перемещайте мебель и её детали бережно, слегка приподнимая их.
10. Сборка должна производиться на ровной поверхности.

Перечень фурнитуры

A. Ключ шестигранный  1 шт.	B. Саморез 3,5 x 16  12 шт.	C. Эксцентрисаморез  10 шт.	D. Опора H118  3 шт.
E. Еврошуруп x 50  40 шт.	F. Саморез 3x16  6 шт.	G. Подпятник  3 шт.	H. Подпятник резиновый.  6 шт.

Внимание!

Производитель оставляет за собой право не комплектовать наружную и внутреннюю невидимую фурнитуру, а также технологические отверстия заглушками.

Необходимый инструмент для сборки мебели

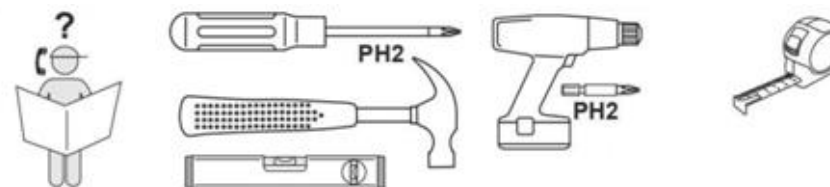

Этап 1

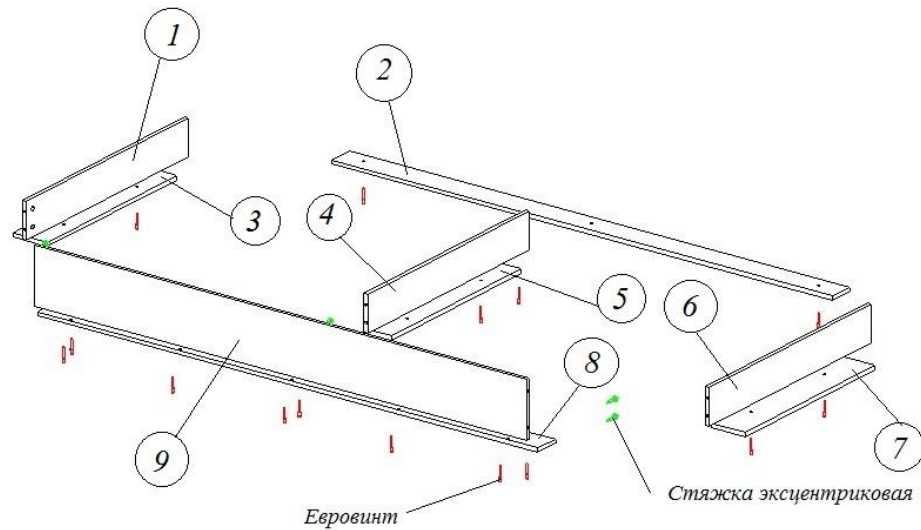

1. Вставить шайбы эксцентриков в глухие отверстия на деталях (1, 4, 6).
2. Закрепить деталь (3) на детали (1) евровинтами (E).
3. Закрепить деталь (5) на детали (4) евровинтами (E).
4. Закрепить деталь (7) на детали (6) евровинтами (E).
5. Закрепить деталь (8) на детали (9) евровинтами (E).
6. Вкрутить стержни эксцентриков (C) в глухие отверстия на детали (9).
7. Закрепить деталь (1, 4, 6) на детали (9) эксцентриковой стяжкой (C) и на детали (8) евровинтами (E).
8. Закрепить деталь (2) на детали (1, 4, 6) евровинтами (E).
9. Установить и закрепить опоры (D) на детали (5) саморезами (B).
10. Установить и закрепить опоры (D) на стыках деталей (3, 7) с деталью (8) саморезами (B).

Этап 2

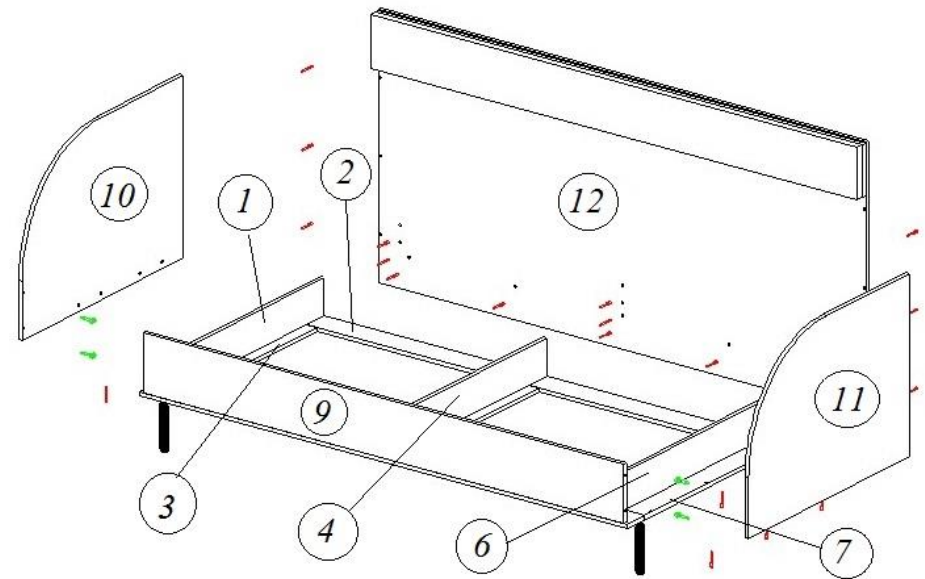

1. Вкрутить стержни эксцентриков (C) в глухие отверстия на деталях (10, 11)
2. Вставить шайбы эксцентриков в глухие отверстия на детали (9).
3. Закрепить детали (10, 11) на детали (9) эксцентриковой стяжкой (C).
4. Закрепить деталь (10) еврошурупам (E) на детали (3).
5. Закрепить деталь (11) еврошурупам (E) на детали (7).
6. Вкрутить подпятники (G) на нижнем торце детали (12) саморезами (F).
7. Соединить и закрепить деталь (12) с деталями (1, 2, 4, 6, 10, 11) евровинтами (E).
8. Вложить ортопедическое основание в изделие.
9. В местах соприкосновения ортопедического основания с деталями наклеить подпятники (H)

Установка стяжки эксцентриковой

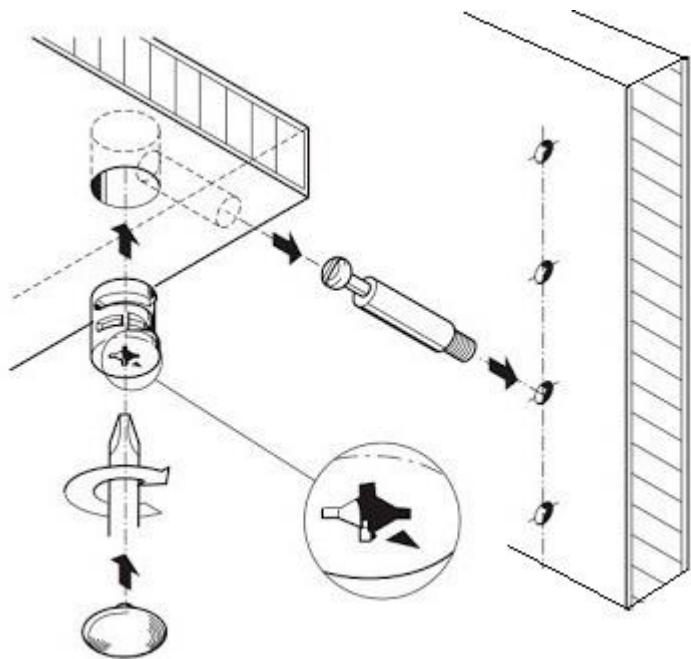

Установка евровинта

