

## Схема сборки СП «Марсель»

### Шкаф 1400 ( СП. 0125. 403 )

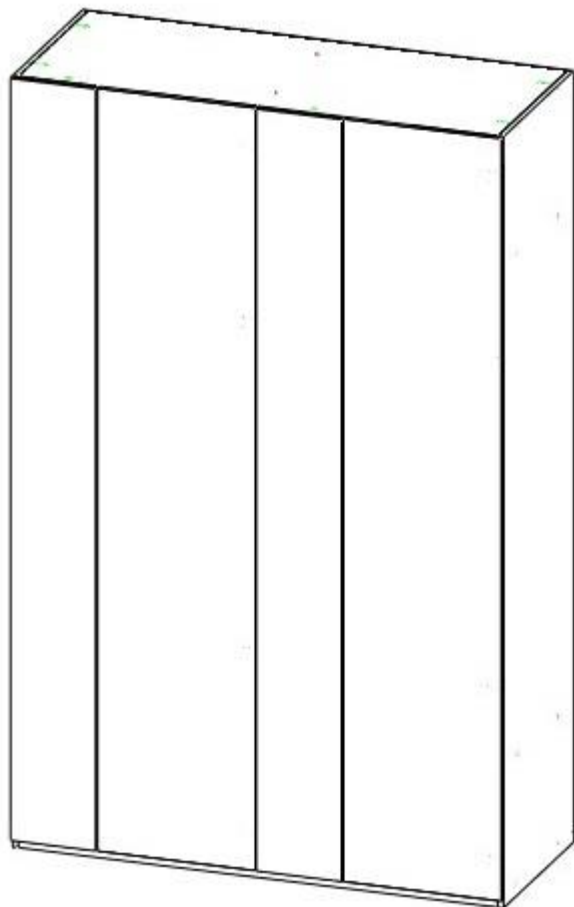

**Обращаем Ваше внимание!** Оттенки цветов рисунков и материалов (ЛДСП, Пленка ПВХ, отделка и др.), могут отличаться от рисунков каталога, изображений на сайте, а также при комплектации изделий из разных партий.

## Правила эксплуатации корпусной мебели

1. Рекомендуемая температура воздуха +10 °С - +25 °С.
2. Рекомендуемая относительная влажность 65 ± 15%.
3. Не допускать прямого воздействия солнечных лучей на мебель.
4. Мебель не размещать вблизи отопительных приборов, сырых и холодных стен.
5. Нельзя использовать для чистки поверхности абразивные материалы.
6. Не допускать попадания на мебель горячих предметов (утюги, посуда с кипятком и пр.)
7. Во избежание опрокидывания, мебель должна быть надежно прикреплена к стене. Для крепления к стене используйте крепёж, подходящий для материала стен Вашего дома.
8. Не разрешайте детям виснуть на дверцах, использовать полки и выдвижные ящики в качестве лестницы. Это может привести к серьезным травмам.
9. Нагрузка на мебель и её части (полки, ящики, сидения и пр.) не должна превышать установленных производителем норм, указанных в инструкции по сборке. Не рекомендуется вставать на мебель, прыгать, подвергать повышенным динамическим нагрузкам. Рекомендуется периодически проверять плотность резьбовых соединений крепления механизмов трансформации и подтягивать их при необходимости.
10. Всегда содержите поверхность мебели сухой. При необходимости, протирайте поверхности мебели сухой мягкой тканью (фланель, сукно, войлок и т. п.).
11. От новой мебели может исходить естественный запах материалов, из которых она изготовлена. Запах может сохраняться в течение 3 – х недель с момента сборки. Для снижения интенсивности запаха рекомендуется протирать мебель тканью, смоченной мягким моющим средством, вытирать чистой сухой тканью и проветривать помещение.

### Гарантия:

Предприятие-изготовитель гарантирует покупателю сохранение всех качественных показателей мебели, обусловленных ГОСТ 16371-2014 и ГОСТ 19917-2014, в течение 18 месяцев при соблюдении условий транспортирования, правил сборки, эксплуатации и хранения.

Претензии по качеству и комплектности мебели принимаются в пределах гарантийного срока по месту покупки. Для выполнения предприятием-изготовителем гарантийных обязательств, выявления несоответствий и установления причин их возникновения необходимо сохранить и предоставить:

- 1) части упаковки с наклеенными этикетками, номером партии или ростером (или их фотографии);
- 2) фотографии распечатанных упаковок, где обнаружен заводской брак деталей;
- 3) фотографии узлов, деталей собираемого изделия, если заводской брак обнаружен до сборки и в процессе сборки.

Предприятие оставляет за собой право внесения частичных изменений в конструкцию мебели и комплектующие изделия.

### Не являются гарантийным случаем:

Различные повреждения деталей и узлов изделий (бой, сколы, царапины, расслоения, оплавление, набухание ЛДСП и др.), возникшие в результате перевозки самовывозом, самостоятельной сборки, нарушений правил эксплуатации. Замена деталей и узлов изделий, не попадающих под гарантийный случай, производится за дополнительную оплату.

## Перечень деталей «Шкаф 1400»

Наименование	Размер	Количество	№ упаковки
1. Горизонт	1367 x 550	1	2
2. Задняя стенка ДВП	2167 x 705	1	5
3. Задняя стенка ДВП	2167 x 686	1	5
4. Боковая стенка левая	2200 x 550	1	1
5. Горизонт	685 x 550	1	2
6. Горизонт	666 x 550	1	2
7. Перегородка	2143 x 550	1	2
8. Боковая стенка правая	2200 x 550	1	1
9. Горизонт	666 x 550	1	2
10. Планка	1367 x 84	2	2
11. Горизонт	1367 x 550	1	2
12. Накладка с зеркалом	2175 x 245	2	3
13. Горизонт	685 x 550	1	2
14. Горизонт	685 x 550	1	2
15. Фасад двери правый	2175 x 450	1	4
16. Фасад двери правый	2175 x 450	1	4
17. Штанга	681	1	2
18. Штанга	660	1	2
19. Фурнитура			6













### Примечание:

Мебель изготавливается из ЛДСП I сорта. Возможны незначительные дефекты на невидимых поверхностях деталей.

### Перед сборкой:

1. Проверить внешний вид и целостность деталей в упаковке.
2. Претензии по их повреждению принимаются только у изделий без следов сборки.
3. Сохраните упаковку и инструкцию до окончания сборки.
4. Прежде чем начинать сборку убедитесь в соответствии выбранного Вами изделия.
5. Проверьте количество деталей и фурнитуры по перечню.
6. Предприятие – оставляет за собой право вносить некоторые конструктивные изменения, не ухудшающие внешний вид и не влияющие на функциональные свойства изделия.
7. Соблюдайте порядок сборки, приводимый в данной инструкции.
8. Сборку рекомендуется производить с помощью специалиста, так как неправильная сборка может привести к опрокидыванию мебели, что может повлечь за собой ущерб или телесные повреждения.
9. Перемещайте мебель и её детали бережно, слегка приподнимая их.
10. Сборка должна производиться на ровной поверхности.

## Фурнитура

<b>А. Еврошуруп х 50</b>  18 шт.	<b>В. Заглушка к евро.</b>  18 шт.	<b>С. Ключ шестигранный</b>  1 шт.	<b>Д. Саморез 3,5 x 16</b>  52 шт.
<b>Е. Эксцентрик</b>  22 шт.	<b>Г. Гвозди</b>  126 шт.	<b>Г. Заглушка для эксц.</b>  36 шт.	<b>Н. Ручка</b>  2 шт.
<b>И. Винт 4x20</b>  4 шт.	<b>Л. Шуруп 3x16</b>  16 шт.	<b>М. Саморез 4 x 25</b>  8 шт.	<b>О. Петля накладная с доводчиком</b>  4 шт.
<b>П. Эксцентрик саморез</b>  14 шт.	<b>Р. Штангодержатель</b>  4 шт.	<b>С. Петля вкладная с доводчиком</b>  4 шт.	<b>Т. Подпятник</b>  4 шт.

### Необходимый инструмент для сборки мебели

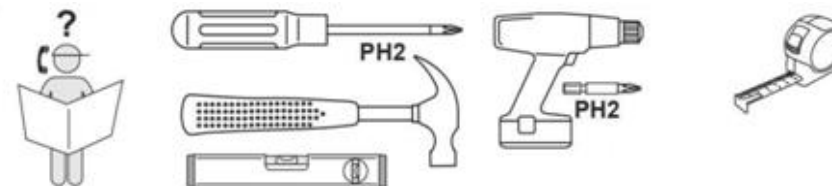

## Порядок сборки.

1. Вбить втулки эксцентриков ( E ) в глухие отверстия на боковых стенках ( 4, 8)перегородку ( 7 ) .
2. Закрепить подпятники ( S ) на нижнем торце деталей ( 4, 8 ) шурупами ( J ) .
3. Вкрутить стержни эксцентриков (E) в предварительно забитые втулки в отверстия на боковых стенках ( 4, 8 ) и перегородке ( 7 ) .
4. Вкрутить стержни эксцентриков (Q) в отверстия на накладках с зеркалом ( 12 ) .
5. Вставить шайбы эксцентриков (E, Q) в глухие отверстия на горизонтах (5, 6, 14, 13, 9, 1, 11) .
6. Закрепить штангодержатели ( R ) на боковых стенках ( 4, 8 ) и перегородке ( 7 ) .
7. Прикрепить боковую стенку ( 4 ) к горизонтам ( 1, 5, 14, 11, 13 ) эксцентриками ( E ) .
8. Установить и закрепить перегородку ( 7 ) с горизонтами ( 1, 5, 14, 13, 11 ) при помощи евровинтов ( A ) .
9. Закрепить горизонты ( 6, 9 ) на перегородке ( 7 ) эксцентриками ( E ) .
10. Прикрепить боковую стенку ( 8 ) к горизонтам ( 1, 6, 9, 11 ) эксцентриками ( E ) .
11. Прикрутить планки ( 10 ) к нижней стороне горизонта ( 11 ) саморезами ( N ) .
12. Проверить диагонали и после этого прибить заднюю стенку (2, 3) гвоздями (F) к боковым стенкам ( 4, 8 ) перегородке ( 7 ) и горизонтам ( 1, 5, 6, 14, 13, 11 )
13. Закрепить планки петель (P) при помощи саморезов(D) на боковой стенке (8) .
14. К двери (15) прикрепить петли (P) саморезами (D) .
15. Закрепить планки петель (O) при помощи саморезов(D) на перегородке (7) .
16. К двери (16) прикрепить петли (O) саморезами (D) .
17. Просверлить отверстия, по насечкам ,  $\varnothing 5$  на дверях (15, 16) .
18. Установить ручки ( H ) при помощи винтов ( I ) на дверях ( 15, 16 ) .
19. Установить и закрепить накладки с зеркалом ( 12 ) на боковой стенке ( 4 ) и на перегородке ( 7 ) эксцентриками ( Q ) .
20. Навесить на изделие двери(15, 16) .
21. Небольшие отклонения выровнять регулировочными винтами.
22. Установить заглушки (G) в головки эксцентриков (E, Q) и заглушки (B) в головки еврошурупов (A) .
23. Установить штангу ( 16, 17 ) в штангодержатель ( R ) .

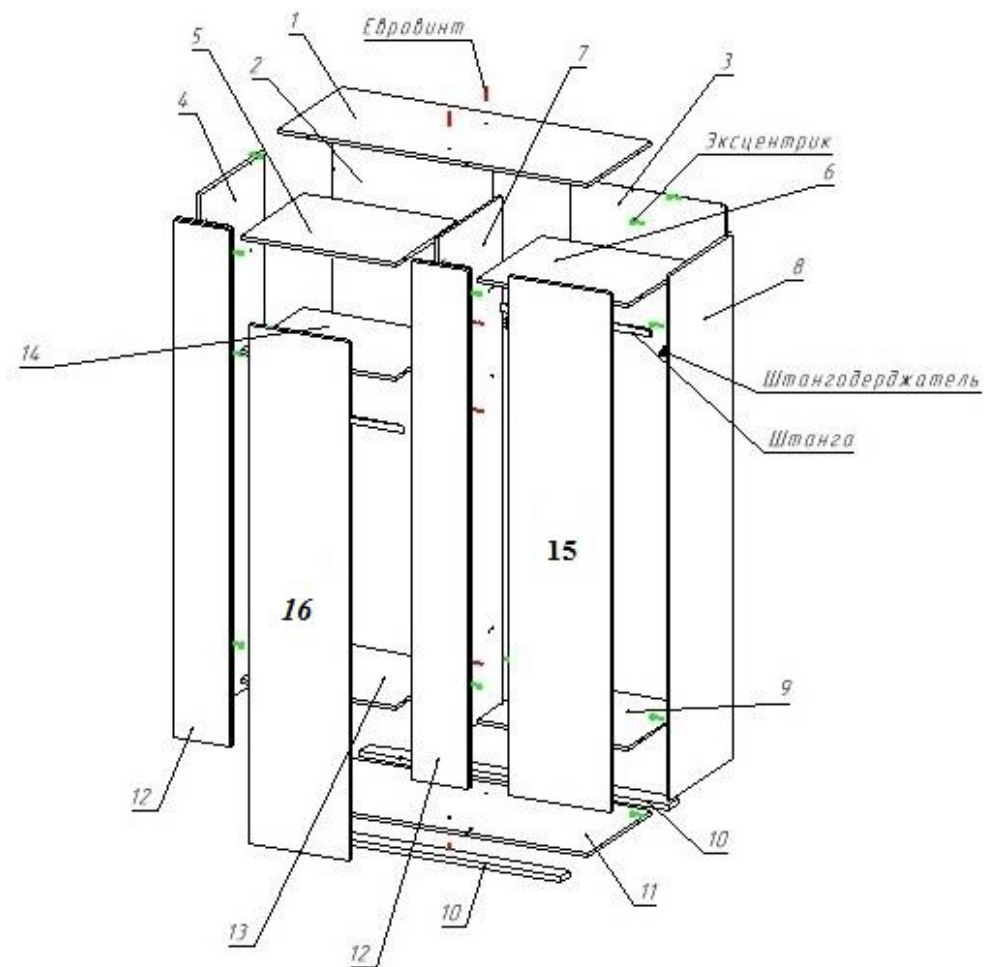

## Регулировка петель.

